

©  GmbH

Carl Zeiss Straße 8 •  
D-63322 Rödermark  
Telephone +49 6074/69 60 0 •  
Fax +49 6074/69 60 169

# 2957



**PLATTENSPIELER MIT RADIO  
UND LAUTSPRECHERN** (D)  
**TURNTABLE WITH RADIO  
RECEIVER AND SPEAKERS** (GB)  
**PLATINE AVEC RÉCEPTEUR  
RADIO ET HAUT-PARLEURS** (FR)  
**LEMEZJÁTSZÓ RÁDIÓVAL  
ÉS HANGSZÓRÓKKAL** (H)  
**GIRADISCHI CON RADIO  
ED ALTOPARLANTI** (I)  
**PLATO CON RECIBIDOR  
DE RADIO Y ALTAVOCES** (E)  
**GIRA-DISCOS COM RECEPTOR  
RADIO E COLUNAS** (PT)

**GRAMOFON Z ODBIORKIEM  
RADIOWYM I GŁOSNIKAMI** (PL)  
**PLATENSPELER MET  
RADIO EN LUIDSPREKERS** (NL)  
**RADYO ALICISI VE  
HOPARLÖRLÜ PLAKÇALAR** (TR)  
**GRAMOFON S RÁDIOVÝM  
PŘIJÍMÁČEM A REPRODUKTORY** (CZ)  
**PICK-UP CU RADIO  
RECEPTOR SI DIFUZOARE** (RO)  
**ПРОИГРЫВАТЕЛЬ ГРАМПЛАСТИНОК  
С РАДИОПРИЕМНИКОМ  
И ГРОМКОГОВОРИТЕЛЯМИ** (RU)  
**ГРАМОФОН С РАДИОПРИЕМНИК  
И ГОВОРИТЕЛИ** (BU)

# MODELL 2957 PLATTENSPIELER MIT RADIO UND LAUTSPRECHERN

## BEDIENUNGSANLEITUNG

### SICHERHEITSHINWEISE

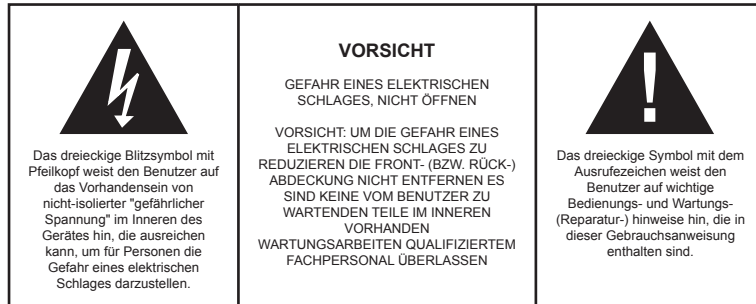

### WEITERE INFORMATIONEN



Achtung bei Kleinteilen und Batterien, bitte nicht Verschlucken, dies kann zu ernsthaften Schädigungen oder Erstickungen führen. Achten Sie insbesondere bei Kindern darauf, dass Kleinteile und Batterien ausserhalb deren Reichweite sind.



#### Wichtige Hinweise zum Gehörschutz

##### Vorsicht:

Ihr Gehör liegt Ihnen und auch uns am Herzen. Deshalb seien Sie bitte vorsichtig beim Gebrauch dieses Gerätes. Wir empfehlen: **Vermeiden Sie hohe Lautstärken.**

Sollte das Gerät von Kindern verwendet werden, achten Sie darauf, dass das Gerät nicht zu laut eingestellt wird.

##### Achtung!

Zu hohe Lautstärken können bei Kindern irreparable Schäden hervorrufen.



Lassen Sie NIEMALS Personen, und insbesondere keine Kinder, Gegenstände in Löcher, Schächte oder andere Öffnungen des Gehäuses stecken; dies könnte zu einem tödlichen elektrischen Schlag führen. Das Gerätegehäuse, darf nur von ausgebildetem Fachpersonal geöffnet werden.



Bitte verwenden Sie das Gerät nur seiner vorhergesehenen Bestimmung entsprechend. Das Gerät ist ausschließlich für den Einsatz in Wohn- und Geschäftsbereichen bestimmt.



Bitte bewahren Sie die Bedienungsanleitung auch für eine spätere Verwendung sorgfältig auf.



#### Hinweise zum Umweltschutz

Dieses Produkt darf am Ende seiner Lebensdauer nicht über den normalen Haushaltsabfall entsorgt werden, sondern muss an einem Sammelpunkt für das Recycling von elektrischen und elektronischen Geräten abgegeben werden. Das Symbol auf dem Produkt, der Gebrauchsanleitung oder der Verpackung weist darauf hin. Die Werkstoffe sind gemäß ihrer Kennzeichnung wiederverwertbar. Mit der Wiederverwendung, der stofflichen Verwertung oder anderen Formen der Verwertung von Altgeräten leisten Sie einen wichtigen Beitrag zum Schutze unserer Umwelt. Bitte erfragen Sie bei der Gemeindeverwaltung die zuständige Entsorgungsstelle.



Behindern Sie nicht die Belüftung des Gerätes, wie etwa mit Vorhängen, Zeitungen, Decken oder mit Möbelstücken, die Belüftungsschlitze müssen immer frei sein. Überhitzung kann Schäden verursachen und die Lebensdauer des Gerätes verkürzen.



#### Hitze und Wärme

Setzen Sie das Gerät nicht direkter Sonnenstrahlung aus. Achten Sie darauf, dass das Gerät keinen direkten Wärmequellen wie Heizung oder offenem Feuer ausgesetzt ist. Achten Sie darauf, dass die Lüftungsschlitze des Gerätes nicht verdeckt sind.



#### Feuchtigkeit und Reinigung

Dieses Produkt ist nicht wasserfest! Tauchen Sie das Gerät nicht in Wasser ein und lassen Sie es auch nicht mit Wasser in Berührung kommen. Im Gerät eindringendes Wasser kann ernsthafte Schäden verursachen. Verwenden Sie keine Reinigungsmittel, die Alkohol, Ammoniak, Benzin oder Schleifmittel enthalten, da diese das Gerät beschädigen können. Verwenden Sie zum Reinigen ein weiches, feuchtes Tuch.



#### Batterien fachgerecht entsorgen

Batterien gehören nicht in den Hausmüll. Die Batterien müssen bei einer Sammelstelle für Altbatterien abgegeben werden. Werfen Sie Batterien niemals in Feuer.

### WICHTIGE SICHERHEITSHINWEISE

1. **ALLE ANWEISUNGEN LESEN** - Vor Betrieb des Geräts sollten Sie alle Sicherheits- und Bedienungsanleitungen lesen.
2. **ANWEISUNGEN AUFBEWAHREN** - Die Sicherheits- und Bedienungsanleitungen sollten für zukünftigen Bezug aufbewahrt werden.
3. **WARNUNGEN BEACHTEN** - Die Warnungen auf dem Gerät und in der Bedienungsanleitung sollten beachtet werden.
4. **ANWEISUNGEN BEFOLGEN** - Alle Bedienungs- und Verwendungsanweisungen sollten befolgt werden.
5. **WASSER UND FEUCHTIGKEIT** - Dieses Gerät nicht in der Nähe von Wasser verwenden, z.B. in der Nähe einer Badewanne, eines Waschbeckens, einer Küchenspüle, eines Waschubers, in einem nassen Keller, in der Nähe eines Schwimmbeckens usw.
6. **BELÜFTUNG** - Schlitze und Öffnungen im Gehäuse dienen der Ventilation. Sie sind für zuverlässigen Betrieb des Gerätes und Schutz vor Überhitzung erforderlich und dürfen nicht blockiert oder abgedeckt werden. Die Öffnungen sollten niemals dadurch blockiert werden, dass das Gerät auf ein Bett, ein Sofa, einen Teppich oder eine ähnliche Oberfläche gestellt wird. Das Gerät sollte nur dann in Einbauinstallation wie in einem Bücherschrank oder einem Regal verwendet werden, wenn angemessene Ventilation vorgesehen ist bzw. die Anweisungen des Herstellers befolgt worden sind.
7. **WÄRME** - Das Gerät sollte fern von Wärmequellen wie Radiatoren, Heizkörpern, Öfen und anderen wärmeerzeugenden Geräten (einschließlich Verstärkern) aufgestellt werden.
8. **STROMVERSORGUNG** - Dieses Gerät sollte nur mit der auf dem Typenschild angegebenen Stromversorgungsart betrieben werden. Wenn Sie nicht sicher sind, was für eine Stromversorgung Sie haben, so wenden Sie sich bitte an Ihren Fachhändler oder Ihr Elektrizitätswerk. Beziehen Sie sich für Batteriebetrieb oder andere Stromquellen bitte auf die Bedienungsanleitung.

9. **NETZKABELSCHUTZ** - Netzkabel sollten so verlegt werden, dass möglichst nicht darauf getreten wird und dass sie nicht eingeklemmt werden, mit besonderer Beachtung der Kabel an Steckern, Verlängerungskabeln und dem Austritt des Kabels aus dem Gerät.
10. **NICHTBENUTZUNG** - Ziehen Sie bei längerer Nichtbenutzung Netzstecker und Antennenkabel ab.
11. **EINDRINGEN VON FREMDKÖRPERN UND FLÜSSIGKEITEN** - Niemals Objekte irgendwelcher Art durch die Öffnungen in das Gerät schieben, da diese unter hoher Spannung stehende Teile berühren oder kurzschließen können, wodurch es zu Feuer oder Stromschlag kommen kann. Niemals Flüssigkeiten irgendwelcher Art auf dem Gerät verschütten.
12. **BESCHÄDIGUNG, DIE EINE WARTUNG ERFORDERT** - Ziehen Sie stets den Netzstecker und wenden sich an einen autorisierten Kundendienst, wenn:
  - a. das Netzkabel oder der Stecker beschädigt ist;
  - b. Flüssigkeit oder Fremdkörper in das Gerät eingedrungen sind;
  - c. das Gerät Regen oder Feuchtigkeit ausgesetzt war;
  - d. das Gerät nicht wie gewöhnlich funktioniert. Stellen Sie nur jene Steuerungen ein, die in der Bedienungsanleitung beschrieben sind;
  - e. das Gerät fallen gelassen oder beschädigt wurde;
  - f. das Gerät Leistungskraft verloren hat.
13. **WARTUNG** - Versuchen Sie nicht, das Gerät selbst zu warten, da Sie sich durch Öffnen bzw. Entfernen von Abdeckungen hohen Spannungen und sonstigen Gefahren aussetzen können. Wenden Sie sich mit Wartung und Reparaturen stets an einen autorisierten Kundendienst.
14. **REINIGUNG** - Ziehen Sie vor dem Reinigen den Netzstecker. Benutzen Sie keine flüssigen oder Sprühreiniger, sondern nur ein feuchtes Tuch. Folgen Sie den Reinigungshinweisen in der Bedienungsanleitung.
15. **GEWITTER** - Ziehen Sie während eines Gewitters und bei längerer Nichtbenutzung Netzstecker und Antennenkabel als zusätzlichen Schutz gegen Überspannung ab.
16. **SICHERHEITSÜBERPRÜFUNG** - Verlangen Sie nach einer Wartung stets eine Sicherheitsüberprüfung durch den Kundendienst.
17. **ÜBERLASTUNG** - Überlasten Sie Steckdosen und Verlängerungskabel nicht, das kann zu Feuer und Stromschlag führen.
18. **ELEKTROSTatische ENTladung** - Wenn ein Fehler angezeigt wird oder eine Fehlfunktion besteht, das Netzkabel rausziehen und alle Batterien entfernen. Danach das Netzkabel wieder anschließen.

#### WEITERE HINWEISE ZUM GERÄT

#### DAS GERÄT NICHT ÖFFNEN. REPARATUR AUSSCHLIESSLICH DURCH ERFAHRENES SERVICEPERSONAL

#### Aufstellort des Gerätes

- Vermeiden Sie Vibrationen, Stöße oder geneigte Oberflächen, hierdurch können Komponenten erheblich beschädigt werden.
- Keine schweren Gegenstände auf das Gerät stellen.
- Den Plattenspieler niemals auf Verstärker oder andere Geräte stellen, die heiß werden können.
- Bei Nichtnutzung immer die Staubschutzhaube schließen.

#### Umsetzen des Plattenspielers

- Entfernen Sie vor einem Transport des Plattenspielers die Schallplatte.
- Es empfiehlt sich auch bei Nichtbenutzung des Plattenspielers die Schallplatte zu entfernen und das Gerät auszuschalten.

#### Magnetische Gegenstände meiden

- Magnetische Gegenstände vom Gerät entfernt halten, wie beispielsweise nicht abgeschirmte Lautsprecher.

#### Energie sparen

- Es empfiehlt sich bei Nichtbenutzung das Gerät auszuschalten.
- Bei längerer Nichtbenutzung den Netzstecker aus der Steckdose ziehen.

#### EINSTELLEN EINER SICHEREN LAUTSTÄRKE

- Beim ständigen Hören lauter Musik gewöhnt sich Ihr Gehör daran und lässt die Lautstärke geringer erscheinen.
- Was normal erscheint, kann schon lange zu laut und gesundheitsschädlich sein.
- Stellen Sie zu Ihrer eigenen Sicherheit die Lautstärke niedrig ein.
- Erhöhen Sie die Lautstärke langsam.
- Die Hörschäden können weitreichend und nicht heilbar sein.
- Wenden Sie sich bei Hörproblemen bitte unverzüglich an Ihren Hausarzt.

#### TASTENBELEGUNG UND FUNKTIONEN

#### Vorderansicht

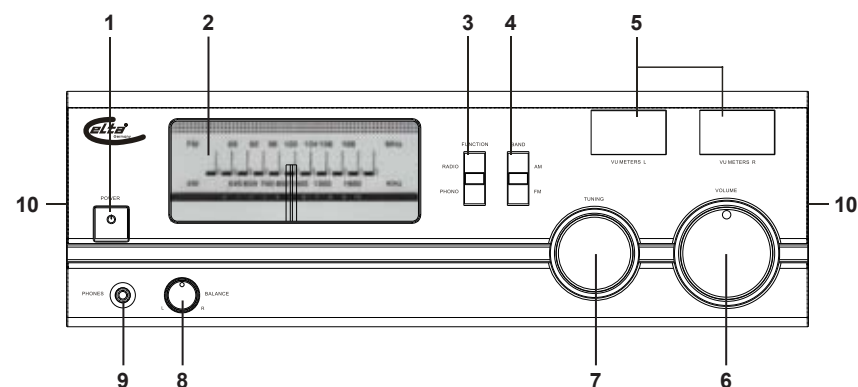

1. POWER: Ein-/Ausschalten des Players
2. Frequenzskala (UKW / MW)
3. FUNCTION RADIO / PHONO: Funktionsumschalter Radio / Phono
4. BAND AM / FM: Umschalten zwischen UKW (FM) und Mittelwelle (AM).
5. VU METERS. L / R: Lautstärkeanzeige links/rechts
6. VOLUME: Einstellen der Lautstärke
7. TUNING: Senderwahl UKW / MW
8. BALANCE: Einstellen der Lautsprecher-Balance (L./R.)
9. PHONE: Kopfhörerbuchse
10. Eingebaute Lautsprecher

## PLATTENSPIELER

### Draufsicht

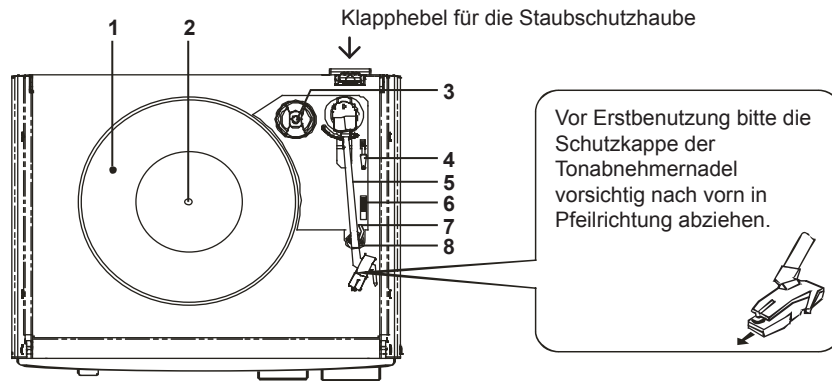

### Rückansicht

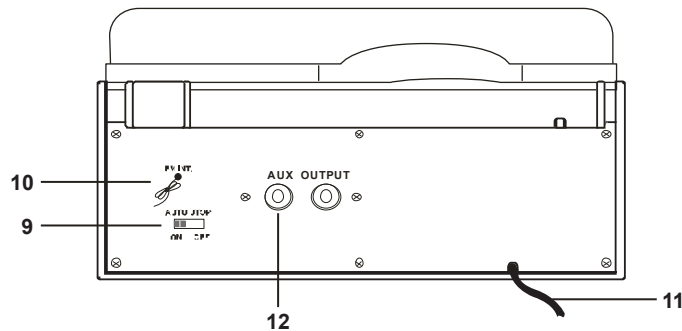

1. Plattenteller
2. Zentrale Achse
3. 45 U / min Adapter
4. Tonarmhebel
5. Tonarm
6. Umschalter Geschwindigkeit 33 / 45 / 78
7. Tonarmarretierung
8. Tonarmablage
9. AUTO STOP ON - OFF: Auto-Stoppfunktion Plattenspieler ON / OFF
10. FM ANTENNA: UKW Wurfantenne
11. Netzkabel
12. AUX OUTPUT: Audio-Ausgangsbuchsen links / rechts

### AUSPACKEN

Nehmen Sie das Gerät vorsichtig aus der Verpackung. Bitte heben Sie die Verpackung zur weiteren Verwendung aufheben. Entfernen Sie alle Klebestreifen.

Die Staubschutzhaube ist separat verpackt und muss in den hinteren rechten Klapphebel eingesetzt werden. Die linke Aussparung wird in die Aufnahme eingesetzt.

### NETZANSCHLUSS

Schließen Sie das Netzkabel (11) auf der Rückseite an einer 230 V ~ 50 Hz Steckdose an.

### Warnhinweise

- Überzeugen Sie sich vor Netzanschluss, dass Netzspannung und Angaben auf dem Typenschild übereinstimmen (230 V).
- Berühren Sie den Netzstecker nicht mit nassen Händen.
- Bei längerer Nichtbenutzung (Urlaub usw.) ziehen Sie bitte den Netzstecker.
- Beim Ziehen des Netzsteckers fassen Sie bitte am Stecker an und nicht am Kabel, um Kabelbruch und daraus resultierende Risiken zu vermeiden.

### ALLGEMEINE BEDIENUNGSHINWEISE

#### Ein- und Ausschalten

Zum Einschalten des Geräts drücken Sie die Taste POWER (1) auf der Vorderseite. Die Hintergrundbeleuchtung der Frequenzskala leuchtet blau auf. Zum Ausschalten des Geräts drücken Sie erneut auf POWER (1), die blaue Hintergrundbeleuchtung erlischt.

#### Umschalten des Betriebsmodus

Wählen Sie die Betriebsart mit dem Funktionsumschalter (3) auf der Vorderseite. RADIO für Radiobetrieb oder PHONO für Plattenspieler.

#### Anschlüsse

Die Bedienung des Geräts ist kinderleicht, außer dem Netzkabel müssen keine weiteren Kabelverbindungen hergestellt werden.

#### Antenne

Das Gerät besitzt für verbesserten UKW-Empfang eine UKW-Wurfantenne (10) auf der Rückseite, die vollständig abgewickelt werden sollte.

Für besseren Mittelwellenempfang muss das Gerät ausgerichtet werden (eingebaute Ferrit-Antenne).

#### Kopfhörer

Für privaten Hörgenuss schließen Sie an der 3,5 mm Kopfhörerbuchse (9) auf der Vorderseite des Geräts einen Kopfhörer (nicht mitgeliefert) mit einer Impedanz von mindestens 8 Ohm an. Die Lautsprecher werden damit automatisch stumm geschaltet.

#### Balance

Einstellung des Lautstärkeverhältnisses zwischen rechten und linken Stereokanal. Unter normalen Abhörbedingungen und beim Betrieb gleichartiger Lautsprecher ist der Balance-Regler (8) auf die Mittelstellung zu stellen. Eine Drehung des Reglers im Uhrzeigersinn bedeutet eine Lautstärkezunahme des rechten Kanals und umgekehrt.

#### VU METERS

Anzeige des Lautstärkepegels des linken und rechten Stereokanals.

### AUX OUTPUT (AUDIO-AUSGANG)

Sie können einen externen Verstärker oder externe Lautsprecher (4 Ohm, nicht mitgeliefert) mit einem Stereo Audiokabel an die AUX OUTPUT (12) Ausgangsbuchsen auf der Rückseite des Geräts anschließen.

Hinweis: Die eingebauten Lautsprecher des Geräts werden damit nicht stumm geschaltet

### RADIO UKW / MW (alle Bedienelemente befinden sich auf der Vorderseite des Geräts)

1. Stellen Sie den Funktionsumschalter (3) auf RADIO.
2. Mit dem Umschalter für die Bandwahl (4) wählen Sie für UKW FM und für Mittelwelle AM.
3. Mit Senderwahl (7) stellen Sie Ihren Liebblingssender ein, die Frequenz wird auf der Frequenzskala angezeigt.
4. Mit VOLUME (6) stellen Sie die Lautstärke ein.
5. Zum Ausschalten des Radioempfangs drücken Sie die Taste POWER (1) oder schalten mit dem Funktionsumschalter (3) in die PHONO Betriebsart.

### Antenne

Das Gerät besitzt eine UKW-Wurfantenne (10) auf der Rückseite, die vollständig abgewickelt werden sollte. Für besseren Empfang bewegen Sie die Wurfantenne.

Für besseren Mittelwellenempfang muss das Gerät ausgerichtet werden (eingebaute Ferrit-Antenne).

### PLATTENSPIELER

Öffnen Sie die Abdeckhaube des Plattenspielers durch Anheben an den vorderen linken und rechten Griffen.

Entriegeln Sie die Tonarmarretierung und ziehen Sie die Schutzkappe der Tonabnehmernadel nach vorn ab.

### Schallplatten abspielen

1. Stellen Sie den Funktionsumschalter (3) auf der Vorderseite des Geräts auf PHONO.
2. Legen Sie eine Schallplatte mittig auf den Plattenteller (1). Bei Singles (17cm) benutzen Sie bitte den 45 U/min Adapter auf der mittleren Achse.
3. Stellen Sie den Umschalter für die Geschwindigkeit (6) entsprechend der Schallplatte auf 33, 45 oder 78.
4. Heben Sie den Tonarm (5) mit dem Tonarmhebel (4) an.
5. Bewegen Sie den Tonabnehmer über den Anfang der Schallplatte oder zu der Stelle, die Sie wiedergeben möchten.
6. Senken Sie den Tonarm (5) mit dem Tonarmhebel (4) vorsichtig auf die Schallplatte ab, die Wiedergabe beginnt.
7. Am Ende der Schallplatte bleibt der Plattenteller automatisch stehen. Heben Sie den Tonarm (5) mit dem Tonarmhebel (4) vorsichtig von der Schallplatte und setzen ihn dann auf die Ablage (8) zurück
8. Zur Unterbrechung der Wiedergabe heben Sie den Tonarm (5) mit dem Tonarmhebel (4) vorsichtig von der Schallplatte und setzen ihn dann auf die Ablage (8) zurück.
9. Bei einigen Schallplatten schaltet sich das Gerät vor dem Ende aus, in diesem Fall stellen Sie bitte den Auto-Stopp Umschalter (9) auf der Geräterückseite auf OFF, um die Schallplatte komplett genießen zu können.

### Wichtige Hinweise

- Halten Sie den Plattenteller nicht manuell an oder drehen Sie ihn per Hand.
- Heben Sie den Tonarm nicht mit der Hand von der laufenden Schallplatte ab, sondern benutzen Sie den Tonarmhebel (4).
- Benutzen Sie die Arretierung des Tonarms, um Beschädigungen des Tonabnehmersystems zu vermeiden.
- Bei Nichtnutzung schieben Sie die Schutzkappe der Tonabnehmernadel wieder auf das Tonabnehmersystem.
- Reinigen Sie Schallplatten stets vor der Wiedergabe, damit verlängern Sie die Nutzungsdauer des Tonabnehmersystems.
- Nach längerer Benutzung muss der Tonabnehmer ersetzt werden.

### Austausch Tonabnehmer (Nadel)

1. Heben Sie den Tonarm (5) an.
2. Ziehen Sie den alten Tonabnehmer nach vorn ab, während Sie mit der anderen Hand das System festhalten.
3. Setzen Sie den neuen Tonabnehmer auf und drücken ihn leicht an, bis er einrastet (außen halten, um Beschädigungen zu vermeiden).

### TECHNISCHE SPEZIFIKATIONEN

Spannungsversorgung	AC 230 V ~ 50 Hz
Frequenzbereich	UKW (FM) : 87,5MHz - 108 MHz MW (AM) : 525kHz - 1615 kHz
Antenne:	UKW : Wurfantenne MW : Ferritstabantenne
Abmessung	ca. 355x335x175 mm (L x B x H)
Gewicht	ca. 3,5 kg

ÄNDERUNGEN, AUCH OHNE VORANKÜNDIGUNG, VORBEHALTEN.

# MODEL 2957 TURNTABLE WITH RADIO RECEIVER AND SPEAKERS

## INSTRUCTION MANUAL

### SAFETY INSTRUCTIONS

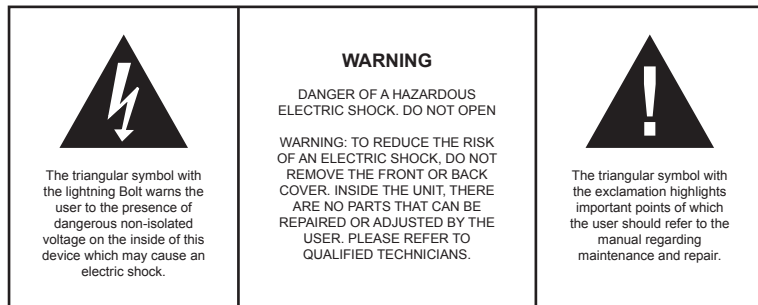

### FURTHER INFORMATION



Beware of small pieces and batteries, do not swallow them. It may be hazardous to your health and lead into suffocation. Please, Make sure to keep small devices and batteries out of the reach of children.



#### Important advice regarding hearing protection

##### Caution:

You care for your hearing, and so do we. Therefore, use caution while using this appliance. Our recommendation: **Avoid high volumes.**

Children should be supervised while using headphones; make sure that the appliance is not set to high volume

##### Caution!

High volumes may cause irreparable damage to children's ears.



NEVER let allow anyone, especially children, to put objects into the holes, slots or openings on this device. This may lead into death due to electric shock. The device must only be opened by a qualified assistant.



Only use the appliance for its intended purpose. This device may only be used in housings and business premises.



Please keep this instruction manual for further reference



#### Instructions on environment protection

Do not dispose of this product in the usual household garbage at the end of its life cycle; hand it over at a collection point for the recycling of electrical and electronic appliances. The symbol on the product, the instructions for use or the packing will inform about the methods for disposal.

The materials are recyclable as mentioned in its marking. By recycling, material recycling or other forms of re-utilization of old appliances, you are making an important contribution to protect our environment.

Please inquire at the community administration for the authorized disposal location.



Do not obstruct the ventilation of the device. Make sure, that no curtains, newspapers, furniture or any other type of object are blocking the ventilation system of the apparatus. The ventilation system must be clear of objects at all times! Overheating may lead into serious damage of the device and reduce its performance and lifespan.



#### Heat and warmth

Do not expose the appliance to direct sunlight. Make sure that the appliance is not subject to direct heat sources such as heaters or open fire. Make sure that the ventilation slots of the appliance are not covered.



#### Moisture and cleaning

This appliance is not waterproof! Do not immerse player in water. Do not allow player to come in contact with water. If water gets inside the player it may cause serious damage. Do not use cleaning agents that contain alcohol, ammoniac, benzene or abrasives as these could damage the player. For cleaning, use a soft, moistened cloth.



#### Professional recycling

Batteries and packaging should not be disposed of in the trash. Batteries must be handed over to a collection centre for used batteries. Separating disposable packaging materials is ecologically friendly.

### SAFETY INSTRUCTIONS

1. **READ INSTRUCTIONS** - All the safety and operating instructions should be read before the unit is operated.
2. **RETAIN INSTRUCTIONS** - The safety and operating instruction should be retained for future reference.
3. **HEED WARNINGS** - All warnings on the unit and in the operating instructions should be adhered to.
4. **FOLLOW INSTRUCTIONS** - All operating instructions should be followed.
5. **WATER AND MOISTURE** - The appliance should not be used near water, for example, near a bathtub, washbowl, kitchen sink, laundry tub, swimming pool or in a wet basement.
6. **VENTILATION** - Openings in the device serve its proper ventilation, are necessary for the operation and prevent overheating. The unit should be situated so that its location or position does not interfere with its proper ventilation. Do not place on bed, sofa, rug or similar surface that may block the ventilation openings, in a built-in installation, such as a bookcase or cabinet that may impede the flow of air through the ventilation openings.
7. **HEAT** - The unit should be situated away from heat sources such as radiators, stoves, or other appliances (including amplifiers) that produce heat.
8. **POWER SOURCE** - The unit should be connected to power supply only of the type described in the operating instructions or as marked on the unit.
9. **POWER CORD PROTECTION** - Power supply cords should be routed so that they are not likely to be walked on or pinched by items placed upon or against them.
10. **NON - USE** - During longer periods of non-use please disconnect from mains power supply and antenna.
11. **OBJECT and LIQUID ENTRY** - Care should be taken so that objects do not fall and liquids are not spilled into the enclosure through openings.
12. **DAMAGE REQUIRING SERVICE** - The unit should be serviced by qualified service personnel when:
  - a. The power-supply cord or plug has been damaged.
  - b. Objects have fallen into, or liquid has been spilled into the unit enclosure.
  - c. The unit has been exposed to rain or moisture.
  - d. The appliance has been dropped, or the enclosure damaged. Only use controls and adjustments as specified in the manual.

- e. The unit does not appear to operate normally.
  - f. The unit displays serious changes in its performance.
13. **SERVICING** - The user should not attempt to service the unit beyond that described in the user operating instructions. All other servicing should be referred to qualified service personnel.
  14. **CLEANING** - Disconnect from mains power supply before cleaning. Do not use liquid or spray cleaners, only use a damp cloth. Follow the care and maintenance instructions in this manual.
  15. **LIGHTNING** - During lightning and longer periods of non-use please disconnect from mains power supply and antenna.
  16. **SAFETY CHECK** - After servicing the unit ask the customer service for a safety check.
  17. **OVERLOAD** - To avoid fire and electric shock do not overload wall outlets and convenience receptacles.
  18. **ELECTROSTATIC DISCHARGE** - Disconnect from mains power supply and remove batteries if unit malfunctions. Reconnect after a short time.

#### FURTHER NOTES ON THE DEVICE

#### DO NOT OPEN. THE DEVICE MUST ONLY BE OPENED BY A QUALIFIED ASSISTANT

##### Setting up location of the device

- Avoid vibrations, impact or tilted surfaces as the internal parts may be seriously damaged.
- Do not place heavy objects on the device.
- Never place the device on amplifiers or other devices, which can become hot.
- If not using the device always close the dust cover.

##### Moving of the turntable

- Before moving remove the record.
- It is suggested to remove the record and to switch off the device for periods of non use.

##### Avoid magnetic objects

- Keep magnetic objects such as speakers, at a distance to the turntable.

##### Saving energy

- It is recommended if the player is not used, to turn off the device.
- If the turntable is not used for a long period of time, it should be unplugged from the AC socket.

#### SETTING A SAFE VOLUME LEVEL

- If you continually listen to loud music, your hearing gradually adapts to it and gives you the impression that the volume is lower.
- What seems normal to you can actually be damaging.
- To protect yourself from this, set the volume to a low level.
- Increase the volume slowly, until you can hear clearly and without problems.
- Damage to your hearing can be extensive and cannot be reversed.
- If you notice a hearing problem, please consult a doctor.

#### LOCATION OF CONTROLS AND FUNCTIONS

##### Front view

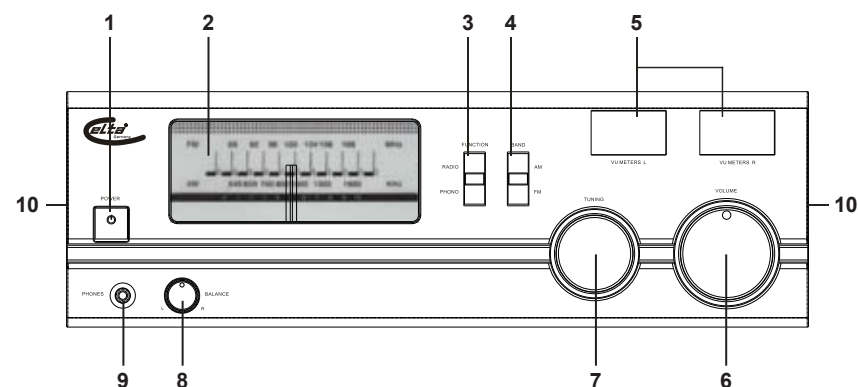

1. POWER: Turning the turntable on / off
2. Frequency scale (FM / AM)
3. FUNCTION RADIO / PHONO: Function selector RADIO / PHONO
4. BAND AM / FM: AM / FM Band selector.
5. VU METERS. L / R: Left/right volume indicator
6. VOLUME: Volume control
7. TUNING: Tuning control FM / AM
8. BALANCE: Speaker balance control (L. / R.)
9. PHONE: Headphone jack
10. Built in speakers

## TURNTABLE

### Top View

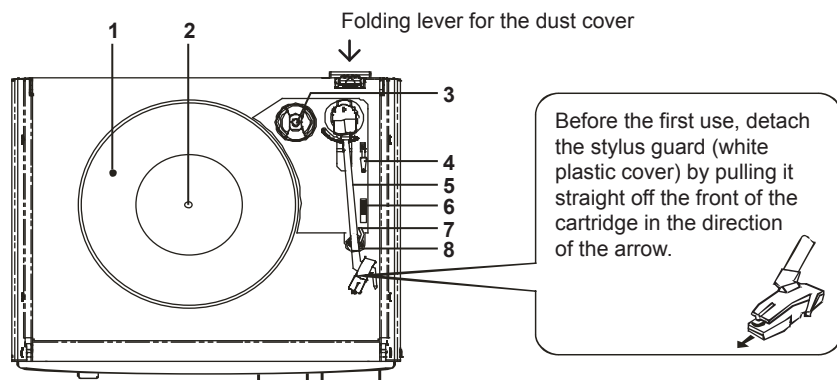

### Rear View

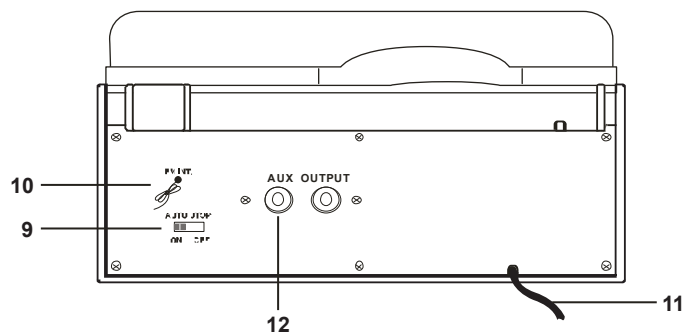

1. Turntable
2. Central spindle
3. 45 rpm adaptor
4. Cue lever
5. Tone arm
6. Speed selector 33 / 45 / 78
7. Locking device for the tone arm
8. Tone arm rest
9. AUTO STOP ON - OFF: Auto stop function of the turntable ON / OFF
10. FM ANTENNA: FM antenna
11. Power cord
12. AUX OUTPUT: Audio output jacks left / right

## UNPACKING

Take out carefully the device from the packing. Please keep the packing for further use. Remove all adhesive strips.

The dust cover is separately packed and must be inserted into right folding lever on the rear. The left space is to insert into the taking in.

## POWER SUPPLY

Connect the mains power cable (11) at the rear to a 230 V ~ 50 Hz wall socket.

## Warnings

- Ensure the mains power supply corresponds with the specifications on the type label (230 V).
- Do not touch the plug with wet hands.
- Disconnect the device from mains power supply during longer periods of non-use (vacation etc.).
- To avoid cable damage and resulting dangers always handle the plug and not the cable when disconnecting from mains power supply.

## COMMON OPERATION INSTRUCTIONS

### On / Off

To turn on the device press the button POWER (1) at the front. The POWER indicator (1) lights red. The background light of the frequency scale lights up in blue. To turn off the device press POWER (1) again, the blue background light turns off.

### Changing of the operation mode

Select the mode with the function selector (3) at the front. Set RADIO for radio operation or PHONO for turntable operation.

### Connections

The operation of the device is easy, except for the mains power cable no connections are to be made.

### Antenna

For better FM reception uncoil the FM wire antenna (10) at the rear of the unit. For better AM reception the unit has to be directed (built-in ferrite antenna).

### Headphones

For private listening connect headphones with an impedance of least 8 ohms (not supplied) to the 3.5mm headphones jack (9) at the front. The speakers are automatically muted.

### Balance

Adjustment of the volume ratio between the right and left stereo channel.

Under normal listening conditions and with the operation of identical loudspeakers the balance automatic control (8) is to be set to the central position. A clockwise rotation of the control means increasing the volume of the right channel and in reverse.



## VU METERS

Volume level indicators of the left and right stereo channel.

## AUX OUTPUT (AUDIO-OUTPUT)

You can connect an external amplifier or external speakers (4 ohms, not supplied) with a stereo audio cable to the AUX OUTPUT jacks (12) at the rear of the device.

Note: The built in speakers of the device will be not muted.

## RADIO FM / AM (All controls are at the front of the device)

1. Set the function selector (3) to the RADIO position.
2. Set the band selector (4) to FM or AM.
3. Select your favorite station with the tuning control (7), the frequency will be shown on the frequency scale.
4. Turn VOLUME (6) to adjust the volume.
5. To turn off the radio press button POWER (1) or switch with the function selector (3) to the PHONO position.

## Antenna

Uncoil the FM wire antenna (10) at the rear of the unit. For better FM reception move the wire antenna.

For better AM reception rotate the whole device, until you find the best reception (built in ferrite antenna).

## TURNTABLE

Open the cover of the turntable by lifting it with the left and right handholds.

Unlock the tone arm rest locking device and remove the protective cover from the stylus towards the front.

## Playback of a record

1. Set the function selector (3) at the front to PHONO.
2. Place a record centered on the turntable (1). When playing singles (17cm) use the 45-rpm on the axis in the middle.
3. Set the speed selector (6) according to the record to 33, 45 or 78 position.
4. Lift the tone arm (5) with the cue lever (4).
5. Place the stylus above the edge of the record or any position above the record you want to play.
6. Lower the tone arm (5) with the cue lever (4) carefully on the record to start playback.
7. At the end of the record the turntable stops automatically. Lift the tone arm (5) carefully with the cue lever (4) off the record and place it back on the tone arm rest (8).
8. To interrupt or stop playback before the end of the record, lift the tone arm (5) carefully with the cue lever (4) off the record and place it back on the tone arm rest (8).
9. For some records the turntable stops before the end of the record. In this case set the auto stop switch (9) at the rear to OFF to enjoy the full length of the record.

## Important Notes

- Do not stop or rotate the turntable by hand.
- Do not lift the tone arm manually off a turning record; use instead the cue lever (4).
- Use the tone arm locking device to avoid damage to pick-up system and stylus.
- At nonuse fix the stylus guard of the stylus at the pick-up system.
- To extend the lifespan of pick-up system and stylus, clean records before playback.
- After a certain period of use the stylus has to be exchanged.

## Replace stylus

1. Lift the tone arm (5).
2. Pull the old stylus carefully off while holding the pick-up system with the other hand.
3. Replace the new stylus and push carefully until it clicks in place (hold on the outside to avoid damage).

## TECHNICAL DATA



Power supply	AC 230 V ~ 50 Hz
Frequency range	FM : 87.5 MHz - 108 MHz
	AM : 525 kHz - 1615 kHz
Antenna	FM : Wire antenna
	AM : Ferrite antenna (built in)
Dimensions	approx. 355 x 335 x 175 mm (L x B x H)
Weight	approx. 3.5 kg

Specifications are subject to change without notice.

# MODELL 2957 PLATINE AVEC RÉCEPTEUR RADIO ET HAUT-PARLEURS

## MANUELD'UTILISATION

### INSTRUCTIONS RELATIVES À LA SÉCURITÉ

 <p>La présence d'une tête de flèche clignotante dans un triangle équilatéral informe l'utilisateur que l'intérieur de l'appareil présente une "tension dangereuse" non isolée dont la puissance peut constituer un risque de choc électrique.</p>	<p><b>ATTENTION</b></p> <p>RISQUE DE CHOC ELECTRIQUE NE PAS OUVRIR</p> <p>ATTENTION : AFIN DE REDUIRE LE RISQUE DE CHOC ELECTRIQUE, NE PAS RETIRER LE CAPOT (OU L'ARRIERE). L'INTERIEUR DE L'APPAREIL NE CONTIENT AUCUNE PIECE POUVANT ETRE REPARÉE PAR L'UTILISATEUR. CONFIER LES REPARATIONS A UN SERVICE DE MAINTENANCE QUALIFIE.</p>	 <p>La présence d'un point d'exclamation dans un triangle équilatéral informe l'utilisateur que la documentation accompagnant l'appareil contient d'importantes instructions de fonctionnement et de maintenance (réparation).</p>
---	--	---

### PLUS D'INFORMATIONS



Prenez garde aux petites pièces et piles, ne les avalez pas. Cela pourrait être dangereux pour votre santé et mener à l'étouffement. Prêtez l'attention la plus élevée pour garder les petits appareils et piles hors de la portée des enfants.



#### Conseil important pour la protection de l'ouïe

##### Attention:

Nous tenons à votre ouïe autant que vous.

Par conséquent, prenez vos précautions lors de l'usage de cet appareil.

Notre recommandations: **Évitez les volumes forts.**

Dans le cas où des enfants utilisent l'appareil, assurez-vous que le volume n'est pas sur la position élevée.

##### Attention!

Les volumes élevés peuvent irrémédiablement endommager l'ouïe des enfants.



NE JAMAIS laisser une personne ou surtout un enfant mettre des objets dans les trous, fentes ou autres ouvertures de l'appareil. Cela pourrait entraîner la mort par décharge électrique. L'appareil doit être ouvert uniquement par un assistant qualifié.



Veuillez utiliser l'appareil uniquement aux fins pour lesquelles il a été créé.

Cet appareil est exclusivement destiné à l'usage dans des locaux privés ou à usage commercial.



Veuillez conserver ce mode d'emploi pour utilisation ultérieure.



#### Indications relatives à la protection de l'environnement

Au terme de sa durée de vie, ce produit ne doit pas être éliminé avec les ordures ménagères mais doit être remis à un point de collecte destiné au recyclage des appareils électriques et électroniques. Le symbole figurant sur le produit, la notice d'utilisation ou l'emballage vous indique cela.

Les matériaux sont recyclables conformément à leur marquage. Vous apportez une large contribution à la protection de l'environnement par le biais du recyclage, de la réutilisation matérielle ou par les autres formes de réutilisation des appareils usagés. Veuillez vous adresser à la municipalité pour connaître la déchetterie compétente.



Ne gênez pas la ventilation du dispositif. Assurez-vous que rideaux, journaux, couvertures ou meubles ne bloquent en aucun cas les fentes de ventilation de l'appareil. La ventilation doit être assurée à tout moment! La surchauffe peut causer à l'appareil des dommages sérieux et réduire sa performance et sa durée de vie.



#### La chaleur et sources de chaleur

Veuillez ne pas exposer l'appareil à la lumière directe (dusoleil). Assurez-vous que l'appareil n'est pas en contact direct avec des sources de chaleur telles qu'un chauffage ou un feu. Assurez-vous que les fentes d'aération de l'appareil ne sont pas fermées.



#### Humidité et nettoyage

L'appareil n'est pas étanche! Ne plongez pas l'appareil dans l'eau. Évitez son contact avec l'eau. De l'eau dans l'appareil pourrait sérieusement l'endommager.

N'employez pas de détergents contenant de l'alcool, de l'ammoniaque, du benzène ou des abrasifs. Ces produits pourraient endommager votre appareil. Pour nettoyer l'appareil, utilisez un chiffon doux et humide.



#### Recyclage professionnel

Les piles et l'emballage n'appartiennent pas à la catégorie des ordures ménagères. Les piles doivent être dirigées vers un centre collectant les piles usagées. Les matériaux de l'emballage sont écologiques.

### MESURES DE SÉCURITÉ

1. **LISEZ CES INSTRUCTIONS** - Toutes les instructions de sécurité et d'utilisation doivent être lues avant de faire fonctionner l'appareil.
2. **CONSERVER LES INSTRUCTIONS** - Les mesures de sécurité et de fonctionnement doivent être conservées pour références ultérieures.
3. **RESPECTER TOUS LES AVERTISSEMENTS** - Tous les avertissements sur l'appareil et dans le mode d'emploi doivent être respectés.
4. **SUIVRE LES INSTRUCTIONS** - Toutes les instructions de fonctionnement doivent être suivies.
5. **EAU ET HUMIDITE** - L'appareil ne doit pas être utilisé à proximité d'eau, par exemple : une baignoire, un lavabo, un évier, une lessiveuse, une piscine ou un sous-sol humide.
6. **VENTILATION** - Les ouvertures de l'appareil permettent une bonne ventilation, elles sont nécessaires pour un bon fonctionnement de l'appareil et pour empêcher les surchauffes. L'appareil doit être placé afin que son emplacement ou sa position n'interfère avec la bonne ventilation. Ne placez pas l'appareil sur un lit, sofa, tapis ou une autre surface similaire qui pourrait bloquer les trous de ventilation. Le placer dans un meuble encastré, comme une bibliothèque ou une étagère encastrée, empêchera également une bonne circulation de l'air.
7. **CHALEUR** - L'appareil doit être tenu à l'écart des sources de chaleur comme les radiateurs, fours ou autres appareils émettant de la chaleur (y compris les amplificateurs).
8. **SOURCE D'ALIMENTATION** - L'appareil doit être branché sur une alimentation de même type que celle décrite dans le mode d'emploi ou comme indiqué sur l'unité.
9. **PROTECTION DU CORDON D'ALIMENTATION** - Les cordons d'alimentation doivent être acheminés afin que l'on ne marche pas dessus ou qu'ils ne soient pas pincés par des éléments placés dessus ou contre eux.
10. **PERIODE DE NON UTILISATION** - Pendant ces périodes de non utilisation de l'appareil, veuillez débrancher l'appareil sur l'alimentation principale et l'antenne.
11. **INSERTION D'OBJET et de LIQUIDE** - Une extrême vigilance est de rigueur afin qu'aucun objet ou liquide n'entre dans le châssis par les ouvertures.
12. **DOMMAGES NECESSITANT UNE REPARATION** - L'unité doit être réparée par du personnel de réparation qualifié lorsque:
  - a. Le cordon d'alimentation ou la prise d'alimentation ont été endommagés.
  - b. Un liquide a été projeté sur l'appareil ou si un objet est tombé dans l'appareil.

- c. Si l'unité a été exposée à la pluie ou à l'humidité,
  - d. L'appareil est tombé ou l'enceinte est endommagée. N'utilisez que les commandes et les réglages comme spécifié dans ce manuel.
  - e. L'appareil ne semble pas fonctionner normalement.
  - f. L'unité indique de grave changement dans sa performance.
13. **REPARATION** - L'utilisateur ne doit pas tenter de réparer l'unité autrement qu'indiqué dans ce mode d'emploi. Toutes les autres réparations doivent être effectuées par du service de réparation qualifié.
14. **NETTOYAGE** - Débranchez le câble d'alimentation de l'alimentation principale avant le nettoyage. N'utilisez pas de nettoyeurs liquides ou de sprays, utilisez uniquement un linge humide. Suivez les instructions de nettoyage et de maintenance de ce manuel.
15. **ORAGE** - Pendant les orages et les périodes de non utilisation, veuillez débrancher l'appareil sur l'alimentation principale et l'antenne.
16. **CONTRÔLE SECURITE** - Après avoir fait réparer l'unité, demandez au service client d'effectuer un contrôle sécurité.
17. **SURCHARGE** - Pour éviter les risques d'incendie et d'électrocution, ne surchargez pas les prises murales et les multi prises.
18. **DECHARGE ELECTROSTATIQUE** - Débranchez de l'alimentation principale et retirez les piles de l'unité si l'unité ne fonctionne pas correctement. Rebranchez ensuite.

#### NOTES SUPPLEMENTAIRES A PROPOS DE L'APPAREIL

#### NE PAS OUVRIR L'APPAREIL NE DOIT ETRE OUVERT QUE PAR UN ASSISTANT QUALIFIE

##### Régler l'emplacement de l'appareil

- Évitez les vibrations, les impacts ou les surfaces inclinées car cela pourrait sérieusement endommager les parties internes.
- Ne pas placer d'objets lourds sur l'appareil.
- Ne jamais placer le lecteur sur un amplificateur ou un autre appareil qui peut devenir chaud.
- Si vous n'utilisez pas l'appareil, veuillez à toujours bien fermer le couvercle.

##### Déplacer la platine

- Avant de la déplacer, retirez le disque.
- Il est recommandé de retirer le disque et d'éteindre l'appareil lorsqu'il n'est pas utilisé.

##### Évitez les objets magnétiques

- Mettez la platine loin des objets magnétiques tels que les haut-parleurs.

##### Economie d'énergie

- Il est recommandé, si le lecteur ne sert pas, d'éteindre l'appareil.
- Si vous n'utilisez pas la platine pendant des périodes prolongées, veuillez la débrancher de la prise AC.

#### RÉGLER UN NIVEAU SONORE SÛR

- Si vous écoutez de la musique à un fort niveau sonore, votre audition s'habitue en vous donnant l'impression que le volume baisse.
- Ce qui vous semble un niveau sonore normal est en fait très néfaste pour votre audition.
- Pour vous protéger, réglez le niveau sonore à un faible niveau.
- Augmentez le volume graduellement jusqu'à ce que vous entendiez clairement et sans difficultés
- Endommager votre audition est extensif et irréversible.
- Si vous constatez un problème d'audition, veuillez consulter votre médecin.

#### LOCALISATION DES COMMANDES ET DES FONCTIONS

##### Vue de face

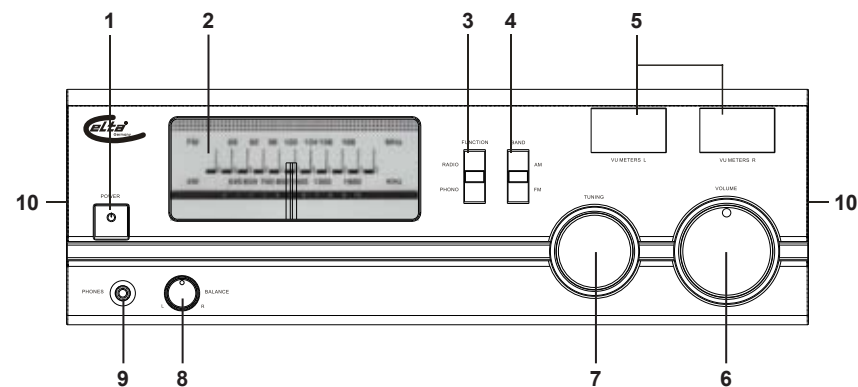

1. POWER : Allume / éteint la platine
2. Echelle de fréquence (FM / AM)
3. FUNCTION RADIO / PHONO: Sélecteur de fonction RADIO / PHONO
4. BAND AM / FM: Sélecteur de bande AM / FM
5. VU METERS. L / R: Indicateur de volume gauche / droite
6. VOLUME Contrôle du Volume
7. TUNING : Contrôle syntonisation FM / AM
8. BALANCE : Contrôle de la balance du haut-parleur (L. / R.)
9. PHONE : Prise Casque
10. Haut - parleurs intégrés

## PLATINE

### Vue du dessus

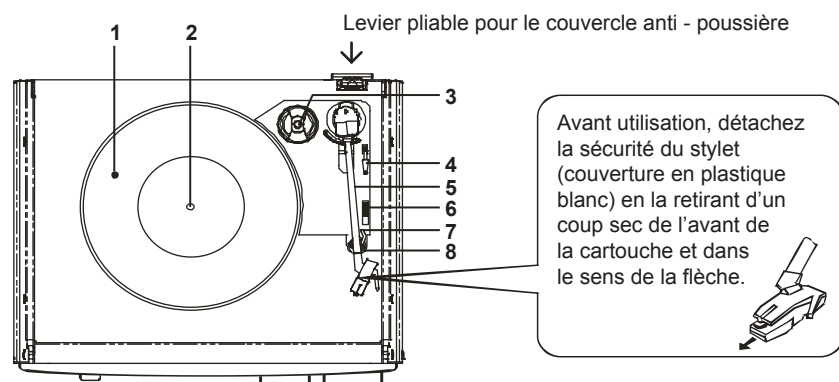

### Vue arrière

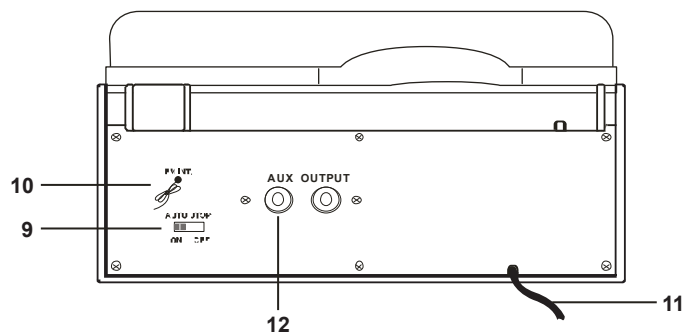

1. Platine
2. Fuseau central
3. Adaptateur 45 tours
4. Niveau Cue
5. Bras de tonalité
6. Sélecteur de vitesse 33 / 45 / 78
7. Appareil de blocage du bras de tonalité
8. Support du bras de tonalité
9. AUTO STOP ON - OFF: Fonction arrêt automatique de la platine ON / OFF
10. FM ANTENNA : Antenne FM
11. Cordon d'alimentation
12. AUX OUTPUT : Prises de sortie audio gauche / droite

## DEBALLAGE

Retirez soigneusement l'appareil de l'emballage. Veuillez conserver l'emballage pour un usage ultérieur. Retirez toutes les bandes adhésives.

Le couvercle anti - poussière est emballé séparément et doit être inséré dans le levier pliant droit à l'arrière. L'espace de gauche sert à insérer une admission .

## ALIMENTATION

Connectez le câble d'alimentation principale (11) à une prise murale de courant 230 V ~ 50 Hz .

## Avertissements

- Ensure the mains power supply corresponds with the specifications on the type label (230 V).
- Ne manipulez pas la prise de courant si vous avez les mains mouillées.
- Veuillez débrancher l'appareil de l'alimentation électrique principale lorsque vous ne vous en servez pas pendant des périodes prolongées (vacances, etc.)
- Afin d'éviter d'endommager le câble et d'ainsi de causer des accidents, veuillez toujours débrancher l'appareil de l'alimentation principale en maintenant la prise et non en tirant sur le câble.

## INSTRUCTIONS D'OPERATION COMMUNES

### Allumé, Eteint (On / Off)

Pour allumer l'appareil, appuyez sur le bouton POWER (1) en façade. L'indicateur POWER (1) s'allume en rouge. La lumière de fond de l'échelle de fréquence s'allume en bleu. Pour éteindre l'appareil, appuyez à nouveau sur POWER (1), la lumière de l'arrière plan s'éteint.

### Changement du mode d'opération

Sélectionnez le mode avec le sélecteur de fonction (3) en façade. Réglez sur RADIO pour faire fonctionner la radio ou sur PHONO pour faire fonctionner la platine.

### Connexions

Le fonctionnement de l'appareil est facile : en dehors du cordon d'alimentation principale, il n'y a pas d'autres connexions à faire.

### Antenne

Pour une meilleure réception FM, dérouler le fil de l'antenne FM (10) qui se trouve à l'arrière de l'appareil.

Pour une meilleure réception AM, l'appareil doit être placé correctement (antenne ferrite intégrée).

### Casque

Pour une écoute privée, connectez le casque d'une impédance d'au moins 8 ohms (non fourni) à la prise casque 3.5mm (9) en façade. Les haut-parleurs sont automatiquement mis en son muet.

### Balance

Réglage du niveau de volume entre le canal stéréo gauche et droit.

Dans de conditions d'écoute normale et avec le fonctionnement de haut-parleurs identiques, le contrôle automatique de la balance (8) doit être réglé sur la position centrale. Une rotation du contrôle, dans le sens des aiguilles d'une montre, signifie une augmentation du volume du canal droit et en sens inverse.

## VU METERS

Indicateurs du niveau de volume du canal stéréo gauche et droit.

## AUX OUTPUT (SORTIE AUDIO)

Vous pouvez connecter un amplificateur externe ou des haut-parleurs externes (4 ohms, non fournis) avec un câble audio stéréo sur les prises (12) AUX OUTPUT situées à l'arrière de l'appareil.

Note: Les haut-parleurs intégrés de l'appareil, seront mis en son muet.

## RADIO FM/AM (Tous les contrôles sont en façade de l'appareil)

1. Réglez le sélecteur de fonction (3) sur RADIO
2. Réglez le sélecteur de bande AM/FM (4) sur FM ou AM.
3. Sélectionnez votre station préférée à l'aide du contrôle de syntonisation (7), la fréquence sera affichée sur l'échelle de fréquence.
4. Tournez VOLUME (6) pour régler le volume.
5. Pour éteindre la radio, appuyez sur le bouton POWER (1) ou allumez avec le sélecteur de fonction (3) en mettant sur PHONO .

## Antenne

Déroulez le fil de l'antenne FM (10) située à l'arrière de l'appareil. Pour une meilleure réception FM, déplacez le fil de l'antenne.

Pour une meilleure réception AM, faites tourner tout l'appareil jusqu'à ce que vous ayez une meilleure réception (antenne ferrite intégrée).

## PLATINE

Ouvrez le couvercle de la platine en le soulevant avec les poignées gauche et droite.

Débloquez l'appareil de verrouillage du support du bras de tonalité et retirez le couvercle de protection du stylet vers l'avant.

## Lecture d'un disque

1. Réglez le sélecteur de fonction (3) sur PHONO
2. Placez un disque sur la platine (1). Lorsque vous lisez des simples (17cm), utilisez le 45 tours sur l'axe du milieu.
3. Réglez le sélecteur de vitesse (6) en fonction du disque sur la position 33, 45 ou 78 .
4. Levez le bras de tonalité (5) avec levier cue (4).
5. Placez le stylet au-dessus du bord du disque ou au-dessus de n'importe quelle partie que vous souhaitez lire.
6. Abaissez doucement le bras de tonalité (5) à l'aide du levier cue (4) sur le disque pour commencer la lecture.
7. A la fin du disque, la platine s'arrête automatiquement. Retirez doucement le bras de tonalité (5), à l'aide du levier cue (3), du disque et replacez-le sur son support.(8).
8. Pour interrompre ou arrêter la lecture, retirez doucement le bras de tonalité (5), à l'aide du levier cue (4), du disque et replacez-le sur son support.(8).
9. Pour certains disques, la platine s'arrête avant la fin du disque. Dans ce cas, réglez l'arrêt automatique (9) , à l'arrière, sur OFF pour pouvoir écouter la totalité du disque.

## Remarque importantes :

- N'arrêtez pas ou ne tournez pas la platine avec votre main.
- Ne retirez pas le bras de tonalité d'un disque en train de tourner, manuellement. Utilisez le levier cue (4).
- Utilisez l'appareil de verrouillage du bras de tonalité afin d'éviter d'endommager la platine et le stylet.
- Si vous n'utilisez pas l'appareil, fixez la protection du stylet sur le système pick - up.
- Pour augmenter la durée de vie de votre platine et du stylet, nettoyez les disques avant de les écouter.
- Après un certaine période de temps d'utilisation, le stylet doit être changée.

## Changer le stylet

1. Levez le bras (5).
2. Retirez doucement le vieux stylet en maintenant la platine de l'autre main.
3. Mettre un stylet neuf et pousser doucement jusqu'au dé clic qui signifie qu'il est en place (maintenez l'extérieur afin d'éviter d'endommager le bras).

## DONNEES TECHNIQUES



Alimentation	AC 230 V ~ 50 Hz
Gamme de fréquence	FM : 87.5 MHz - 108 MHz AM : 525 kHz - 1615 kHz
Antenna	FM : Antenne avec fil AM : Antenne ferrite (intégrée)
Dimensions	environ 355 x 335 x 175 mm (L x L x H)
Poids	environ 3,5 kg

Spécifications sujettes à modifications sans avis préalable.

# MODEL 2957 LEMEZJÁTSZÓ RÁDIOVAL ÉS HANGSZÓRÓKKAL

## KEZELÉSI ÚTMUTATÓ

## BIZTONSÁGI ÚTMUTATÓ

 <p>Az egyenlőszárú háromszögben található villám-szimbólum arra hivatott felhívni a felhasználó figyelmét, hogy a készüléken belül szigeteletlen, veszélyes feszültség van, amely elég erős lehet ahhoz, hogy valakinek áramütést okozzon.</p>	<p><b>VIGYÁZAT</b></p> <p>ÁRAMÜTÉS VESZÉLYE ÁLL FENN NE NYISSUK KI</p> <p>VIGYÁZAT: AZ ÁRAMÜTÉS KOCKÁZATÁNAK CSÖKKENTÉSE ÉRDEKÉBEN NE VEGYÜK LE A TETŐT (ILL. A HÁT LAPOT). A KÉSZÜLÉK BELSEJÉBEN NINCSENEK A FELHASZNÁLÓ ÁLTAL JAVÍTANDÓ ALKATRÉSZEK. SZÜKSÉG ESETÉN FORDULJUNK SZAKEMBERHEZ</p>	 <p>Az egyenlőszárú háromszögben található felkiáltójel arra hivatott felhívni a felhasználó figyelmét, hogy a készüléket kísérő leírásokban fontos üzemeltetési és karbantartási utasítások vannak.</p>
--	---	---

## KIEGÉSZÍTŐ INFORMÁCIÓK



Óvatosan bánjon az apró alkatrészekkel és elemekkel, és azokat ne nyelje le, mert ez komoly sérüléseket okozhat! Gondoskodjon arról, hogy az apró alkatrészek és elemek ne kerüljenek gyermekek kezébe.



### Fontos tanácsok a halláskárosodás elkerülésére

#### Figyelmeztetés:

Az Ön hallásáért nemcsak Ön, de mi is aggódunk. Éppen ezért kérjük, legyen óvatos a készülék használatánál. Azt ajánljuk, hogy: **kerülje a nagy hangerővel való hallgatást.**

Ha a készüléket gyermekek használják, ügyeljünk arra, hogy ne állítsák a készüléket túl hangosra.

#### Vigyázat!

A túl nagy hangerő a gyermekeknél gyógyíthatatlan károsodást okozhat.



Kérjük gondoskodjon róla, hogy a készülék burkolatának nyílásaiba SOHA senki, főképpen pedig gyermekek, ne dughassanak bele semmit, ez ugyanis életveszélyes áramütéshez vezethet. A készülék burkolatát csak erre megfelelően képzett szakember nyithatja fel.



A készüléket kizárólag a rendeltetésének megfelelően használjuk. A készülék kizárólag lakásokban és üzletekben történő felhasználásra alkalmas.



Kérjük, őrizze meg a használati útmutatót, hogy az később is rendelkezésére álljon.



### Környezetvédelmi tanácsok

Ezt a terméket az élettartama végén ne dobjuk a normál háztartási szemétkébe, hanem adjuk le a villamos és elektronikai hulladékok átvevőhelyén. A terméken található szimbólum, a használati útmutató vagy a csomagolás felírata erre hívja fel a figyelmet. A készülék anyagai a jelölésüknek megfelelően újrahasznosíthatóak. Az újrahasznosítással, az anyagok ismételt felhasználásával, illetve a használt készülékek egyéb felhasználásával sokat tehetünk környezetünk megővéséért. A megfelelő hulladék-átvevőhelyről a helyi önkormányzatnál érdeklődhetünk.



Ne akadályozza a készülék szellőzését, például függönnyel, újsággal, takaróval vagy bútorral. A szellőzőnyílásoknak mindig szabadon kell maradnia. A túlmelegedés kárt tehet a készülékben, és emiatt annak élettartama lerövidülhet.



### Meleg és forróság

Ne tegyük ki a készüléket a közvetlen napsütés hatásának. Ügyeljünk arra, hogy a készülék ne legyen fűtőberendezés, nyílt láng vagy egyéb hőforrás közelében. A készülék szellőzőnyílásait mindig hagyjuk szabadon.



### Nedvesség és tisztítás

Ez a készülék nem vízálló! Ne tegyük vízbe a lejátszót, és ügyeljünk arra, hogy ne is kerüljön vízzel érintkezésbe. A lejátszóba bejutó víz súlyos károkat okozhat. A készülék megtisztítására ne használjunk alkoholt, ammóniát, benzint, vagy súrolószert tartalmazó tisztítóanyagot, mivel ezek károsíthatják a lejátszót. A készülék megtisztítására enyhén megnedvesített puha törlőruhát használjunk.



### Előírással hulladék-elhelyezés

Az elemek és a csomagolóanyagok nem a háztartási szemétkébe valók. Az elemeket a használt elemek számára kijelölt gyűjtőhelyre vigyük. A csomagolóanyagok szelektív elhelyezése szintén védi környezetünket.

## BIZTONSÁGI ELŐÍRÁSOK

- 1. OLVASSA EL AZ UTASÍTÁSOKAT** - A készülék működtetése előtt az összes biztonsági és működtetési utasítást olvassa el.
- 2. ŐRIZZE MEG AZ ÚTMUTATÓT** - A biztonsági és működtetési útmutatókat tartsa meg a későbbi használatra.
- 3. FIGYELMEZTETÉSEK** - A terméken és a használati útmutatóban található figyelmeztetéseket tartsa be.
- 4. KÖVESSE AZ UTASÍTÁSOKAT** - A működtetési és használati utasításokat tartsa be.
- 5. VÍZ ÉS NEDVESSÉG** - Ne használja a terméket víz (például fürdőkád, mosdókagyló, konyhai mosogató, mosóteknő) közelében, úszómedence mellett vagy átmedvesedett alagsorban.
- 6. SZELLŐZÉS** - A készüléken található nyílások a megfelelő szellőzést szolgálják, a működéshez valamint a túlmelegedés elkerülése érdekében szükségesek. A készüléket úgy kell elhelyezni, hogy a helye vagy helyzete ne zavarja a megfelelő szellőzést. A terméket ne tegye ágyra, kanapéra, pokrócra vagy más hasonló felületre, amely elzárhatja a szellőzőnyílásokat, ne építse be olyan helyre pl. szekrénybe vagy tartóba amely gátolhatja a légáramlást a szellőzőnyílásokon át.
- 7. HŐ** - A terméket a hőforrásoktól, pl. radiátoroktól, konvektoroktól, kályháktól vagy más hőtermelő készülékektől (beleértve az erősítőket is) távol kell elhelyezni.
- 8. ÁRAMFORRÁS** - A terméket csak a használati útmutatóban megadottal vagy a törzslapon megjelölttel egyező feszültséget szolgáltató áramforrásról szabad üzemeltetni.
- 9. HÁLÓZATI CSATLAKOZÓ KÁBEL VÉDELME** - A hálózati csatlakozó kábeleket úgy kell vezetni, hogy azokra ne lépjenek rá és a rájuk vagy melléjük helyezett tárgyakba ne akadhasanak bele.
- 10. HA NEM HASZNÁLJÁK** - Ha hosszabb ideig nem használja a készüléket, húzza ki a hálózati csatlakozót és az antennát.
- 11. TÁRGYAK ÉS FOLYADÉKOK BEJUTÁSA** - Vigyázni kell, hogy a burkolat nyílásain át semmilyen tárgy ne essen, vagy folyadék ne folyjon a készülék belsejébe.
- 12. JAVÍTÁST IGÉNYLŐ SÉRÜLÉSEK** - A készüléket képesítéssel rendelkező szakembernek kell megjavítania, ha:
  - a. A hálózati vezeték vagy a csatlakozódugasz megsérült.
  - b. Folyadék vagy valamilyen tárgy került a készülék belsejébe.

- c. A készüléket eső vagy víz érte.
  - d. A készüléket leejtették vagy a burkolatot károsodás érte. Csak a kézikönyvben meghatározott kezelőszerveket és beállításokat alkalmazza.
  - e. Az egység a jelek szerint nem működik rendesen.
  - f. A készülék teljesítményében nagymértékű változás állt be.
13. **SZERVIZELÉS** - A felhasználó nem végezhet semmilyen olyan szervizelési műveletet a készüléken, amely nincs leírva a használati útmutatóban. A javításokat csak képesítéssel rendelkező szakember végezheti.
14. **TISZTÍTÁS** – Tisztítás előtt húzza ki a hálózati csatlakozót. Ne használjon folyékony vagy aeroszolos tisztítószereket, csak nedves ruhát használjon. Kövesse a használati útmutatóban leírt tisztítási és karbantartási utasításokat.
15. **VILLÁMLÁS** - Villámlás idején, és ha hosszabb ideig nem használja a készüléket, húzza ki a hálózati csatlakozót és az antennát.
16. **BIZTONSÁGI ELLENŐRZÉS** - A szervizelést követően kérje meg a vevőszolgálatot, hogy végezzenek biztonsági ellenőrzést a terméken.
17. **TÜLTERHELÉS** - A tűz és az áramütés elkerülése érdekében ne terhelje túl a fali csatlakozókat és az egybeépített konnektor aljzatokat.
18. **ELEKTROSZTATIKUS KISÜLÉS** - Ha a készülék hibásan működik, húzza ki a hálózati csatlakozót és vegye ki az elemeket. Kis idő elteltével csatlakoztassa újra.

#### TOVÁBBI MEGJEGYZÉSEK A KÉSZÜLÉKRŐL

#### NE NYISSA FEL. A KÉSZÜLÉKET CSAK SZAKEMBER NYITHATJA FEL.

#### A készülék helyének kiválasztása

- Kerülje el a rázkódást, behatást vagy a felülete megdöntését, mivel a belső részek komolyan megsérülhetnek.
- Ne helyezzen nehéz tárgyakat a készülékre.
- Soha ne helyezze a készüléket erősítőkre vagy más készülékekre, amelyek felforrósodhatnak.
- Ha nem használja a készüléket, mindig csukja le a porvédő burkolatot.

#### A lemezjátszó szállítása

- Szállítás előtt távolítsa el a lemezt.
- Javasoljuk, hogy távolítsa e a lemezt és kapcsolja ki a készüléket, ha hosszabb ideig nem használja.

#### Kerülje a mágneses tárgyakat

- Tartsa távol a lemezjátszótól a mágneses tárgyakat, mint pl. hangszórók.

#### Energiatakarékosság

- Ha a lemezjátszót hosszabb ideig nem használja, javasoljuk, kapcsolja ki.
- Ha a lemezjátszót hosszabb ideig nem használja, húzza ki a váltóáramú aljzattól.

#### BIZTONSÁGOS HANGERŐ SZINT BEÁLLÍTÁSA

- Ha Ön folyamatosan hangos zenét hallgat, a hallása fokozatosan ehhez alkalmazkodik és azt a benyomást kelti, hogy a hangerő alacsonyabb szintű.
- Ami Önnek normálisnak tűnik, valójában káros lehet.
- Védekezésül ez ellen állítsa a hangerőt alacsony szintre.
- Növelje a hangerőt lassan, amíg tisztán nem hall problémák nélkül.
- A halláskárosodás nagy fokúvá válhat és nem fordítható vissza.
- Ha hallás problémát tapasztal, kérjük, forduljon orvoshoz.

#### A KEZELŐK ÉS FUNKCIÓK HELYE

##### Előnézet

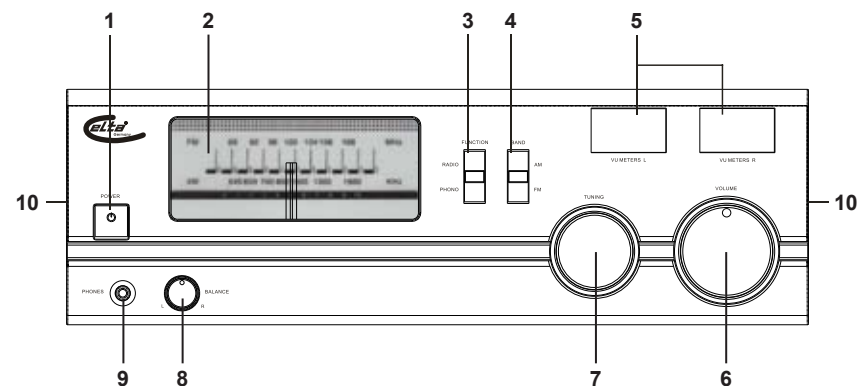

1. POWER : A lemezjátszó be - / kikapcsolása
2. Frekvencia-skála (FM / AM)
3. FUNCTION RADIO / PHONO: Funkció-választó RÁDIÓ / LEMEZJÁTSZÓ
4. BAND AM / FM: AM / FM sáv-választó.
5. VU METERS. L / R : Bal / jobb hangerő kijelző
6. VOLUME: Hangerő szabályozó
7. TUNING: Hangolás - szabályozó FM / AM
8. BALANCE : Hangszóró balansz szabályozó (L. / R.)
9. PHONE : Fejhallgató jack - dugalj
10. Beépített hangszórók

## LEMEZJÁTSZÓ

### Felülnézet

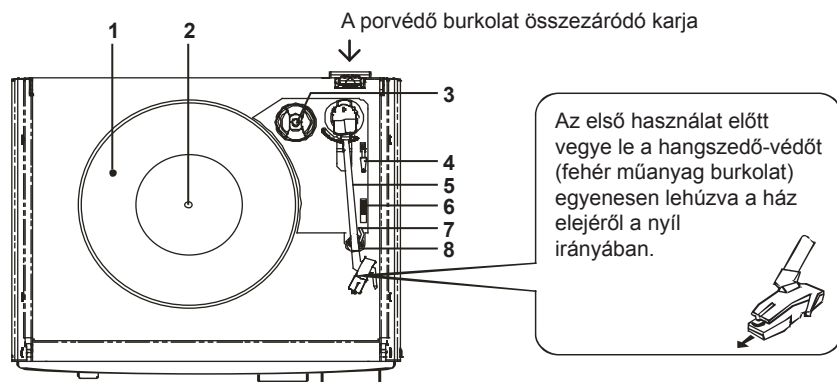

### Hátülnézet

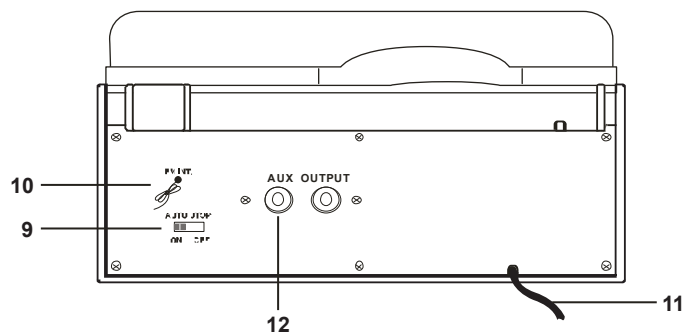

1. Lemezjátszó-tányér
2. Központi tengely
3. 45 ford. / perc adapter
4. Hangszedő kar emelője
5. Hangszedő kar
6. Sebesség-választó 33 / 45 / 78
7. A hangszedő kar zárószerve
8. Hangszedő kar támasz
9. AUTO STOP ON - OFF: A forgótányér automatikus leállítása funkció BE / KI (ON / OFF)
10. FM ANTENNA : FM antenna
11. Áram zsinór
12. AUX OUTPUT : Audio kimenetek (output) jack-aljzatai bal / jobb

## KICSOMAGOLÁS

Óvatosan vegye ki a készüléket a csomagolásból. Kérjük, őrizze meg a csomagolást a későbbi használathoz. Távolítsa el a ragasztószalagokat.

A porvédő burkolat külön van csomagolva, és kicsomagolás után be kell illeszteni a megfelelő becsukódó karba a hátulján. A fennmaradó térköz arra szolgál, hogy befogadja.

## ÁRAM-ELLÁTÁS

Csatlakoztassa a hálózati áram kábelét (11) a készülék hátulján lévő 230 V ~ 50 Hz dugaszba.

## Figyelmeztetés

- Győződjön meg arról, hogy a hálózati áramellátás megfelel-e a típus címkén lévő meghatározással (230V).
- Ne érintse a dugaszt vizes kézzel.
- Húzza ki a készüléket az áram hálózathoz, ha hosszabb ideig nem használja (szabadság stb. idején).
- A kábel sérülésének és az ebből eredő veszélyek elkerülésére mindig a dugaszt fogja meg és ne a kábelt, amikor kihúzza a hálózati aljzathoz.

## ÁLTALÁNOS KEZELÉSI ÚTMUTATÓ

### Be / ki (On / Off)

A készülék bekapcsolásához nyomja meg a POWER (1) (áram) gombot a készülék elején. A POWER (áram) kijelző (1) pirosan világít. A frekvencia-skála háttérvilágítása kék színnel világít. A készülék kikapcsolásához nyomja meg a POWER (1) gombot ismét, ekkor a kék háttérvilágítás kialszik.

### A működtetési mód megváltoztatása

Válassza ki a módot a funkció választóval (3) a készülék elején. Tegye a RADIO állásba a rádió-működéshez vagy a PHONO állásba a lemezjátszó működtetéséhez.

### Csatlakoztatások

A készülék működtetése könnyű, semmilyen csatlakoztatást nem kell kivitelezni a hálózati kábel csatlakoztatásán kívül.

### Antenna

A jobb FM vételhez tekerje ki az FM szalagantennát (10) az egység hátulján.

Jobb AM vétel érdekében az egységet irányba kell állítani (beépített ferrit-antenna).

### Fejhallgatók

Külön magánhallgatás céljára csatlakoztasson fejhallgatót, melynek impedanciája legalább 8 ohm (nem tartozék) a 3,5mm fejhallgató jack-aljzathoz (9) az elején. A hangszórók automatikusan elnémulnak.

### Balance

A hangerő balansz beállítása a jobb és bal sztereo csatorna között.

Normális körülmények között, ha a hangszórók egymással azonosak, a balansz automatikus irányítást (8) a középponti állásba kell helyezni. A gomb óra járása szerinti forgatás a jobb oldali csatorna hangerejének erősítését jelenti és fordítva.

### VU METERS

A bal és jobb sztereo csatorna hangerő szintjének mutatói.



### AUX OUTPUT (AUDIO-OUTPUT - AUDIÓ KIMENET)

Külső erősítőt vagy külső hangszórókat is csatlakoztathat (4 ohm, nem tartozék) sztereo audio kábellel az AUX OUTPUT jack-aljzatokhoz (12) az eszköz hátulján.

Figyelem: A készülék beépített hangszórói nem némulnak el.

### RADIO FM / AM (Minden kezelőgomb a készülék elülső részén van)

1. Állítsa a funkció-választót (3) a RADIO pozícióba.
2. Állítsa a sáv-választót (4) az FM vagy AM állásba.
3. Válassza ki kedvenc állomását a hangoló gombbal (7), a skála megmutatja a frekvenciát.
4. Fordítsa el a VOLUME (6) (HANGERŐ) gombot a hangerő beállításához.
5. A rádió kikapcsolásához nyomja meg a POWER (1) gombot, vagy kapcsolja át a funkció-választót (3) a PHONO (LEMEZJÁTSZÓ) pozícióba.

### Antenna

Tekerje ki az FM szalagantennát (10) az egység hátulján. Jobb FM vételhez mozgassa a szalagantennát.

Jobb AM vételhez forgassa irányba az egész készüléket, amíg meg nem találja a legjobb vételt (beépített ferrit- antenna).

### LEMEZJÁTSZÓ

Nyissa fel a lemezjátszó burkolatát, a bal és jobb kézi fogantyúkkal emelve azt.

Reteszelve ki a hangszedő kart záró szerkezetet és előre húzva távolítsa el a hangszedő tűt védő burkolatot.

### Lemez lejátszása

1. Állítsa be a funkció-választót (3) elöl a PHONO (LEMEZJÁTSZÓ) állásba.
2. Tegyen egy lemezt a forgótányérra (1). Amikor kislemezt (17cm) játszik le, alkalmazza a 45-ford/perc adaptert a központi tengelyre helyezve.
3. Állítsa a sebesség-választót (6) a lemeznek megfelelően a 33, 45 vagy 78 pozícióba.
4. Emelje fel a hangszedő kart (5) a kar-emelővel (4).
5. Helyezze a tűt a lemez szélé fölé vagy bármely más pozícióba a lemez fölé, ahonnan játszani kívánja.
6. Engedje le a hangszedő kart (5) a kar-emelővel (4) óvatosan a lemezre, hogy a lejátszás elinduljon.
7. A lemez végén a forgótányér automatikusan megáll. Emelje fel a hangszedő kart (5) óvatosan a kar-emelővel (4) a lemezről, majd helyezze a hangszedő kart vissza a kar-támaszra (8).
8. A lejátszás megszakításához, a lemez vége előtt, óvatosan emelje fel a hangszedő kart (5) a kar-emelővel (4) a lemezről és helyezze vissza a hangszedő kar-támaszra (8).
9. Némely lemez esetében a forgótányér a lemez vége előtt áll meg. Ez esetben állítsa be az auto stop kapcsolót (9) a hátulján OFF (KI) állásba, hogy végig élvezhesse az egész lemezt.

### Fontos megjegyzések

- Ne állítsa le vagy ne forgassa a forgótányért kézzel.
- Ne emelje fel a hangszedő kart kézzel a forgó lemezről; e helyett alkalmazza a kar-emelőt (4).
- Alkalmazza a hangszedő kart reteszelő szerkezetet, hogy elkerülje a hangszedő rendszer és a tű károsodását.
- Ha nem használja a készüléket, rögzítse a hangszedő rendszerre a tűvédőt.
- A hangszedő rendszer és tű védelmére tisztítsa meg a lemezeket lejátszás előtt.
- Bizonyos idő elteltével a tűt ki kell cserélni.

### A tű cseréje

1. Emelje fel a hangszedő kart (5).
2. Húzza le óvatosan a régi tűt, miközben a hangszedő rendszert fogja a másik kezével.
3. Helyezze vissza az új tűt és nyomja be óvatosan, amíg a helyére nem kattann (tartsa a külső rész, hogy elkerülje a károsodást).

### MŰSZAKI ADATOK



Áramellátás	230 V ~ 50 Hz váltóáram
Frekvencia tartomány	FM : 87,5 MHz - 108 MHz
	AM : 525 kHz - 1615 kHz
Antenna	FM : szalagantenna
	AM : Ferrit antenna (beépített)
Méretek	kb. 355 x 335 x 175 mm (H x M x M)
Súly	kb. 3,5 kg

A műszaki adatok előzetes értesítés nélkül megváltoztathatók.

# MODELLO 2957 GIRADISCHI CON RADIO ED ALTOPARLANTI

## MANUALE DI ISTRUZIONI

### ISTRUZIONI DI SICUREZZA

 <p>Il simbolo del lampo con freccia racchiuso in un triangolo equilatero mette in guardia l'utente sul pericolo di "tensione pericolosa" non isolata contenuta all'interno del corpo dell'apparecchio, che può avere intensità sufficiente da costituire un rischio di scossa elettrica per le persone.</p>	<p><b>ATTENZIONE</b></p> <p>RISCHIO DI SCOSSA ELETTRICA NON APRIRE</p> <p>ATTENZIONE: PER RIDURRE IL RISCHIO DI SCOSSA ELETTRICA NON TOGLIERE IL COPERCHIO (O IL PANNELLO POSTERIORE). ALL'INTERNO NON È CONTENUTO ALCUN COMPONENTE CHE POSSA ESSERE RIPARATO DALL'UTENTE. PER LA MANUTENZIONE E LA RIPARAZIONE RIVOLGERSI A UN CENTRO QUALIFICATO.</p>	 <p>Il simbolo del punto esclamativo racchiuso in un triangolo equilatero intende richiamare l'attenzione dell'utente su importanti istruzioni operative e di manutenzione contenute nella documentazione fornita con l'apparecchio.</p>
---	---	---

### INFORMAZIONI AGGIUNTIVE



Prestate attenzione ai pezzettini e alle batterie, non inghiottiteli. Potrebbe essere nocivo alla vostra salute e causare soffocamento. Prestate la massima attenzione a tenere i piccoli dispositivi e le batterie lontani dalla portata dei bambini.



#### Importante suggerimento riguardo alla protezione dell'udito

**Attenzione:**

Avete a cuore il vostro udito, così come noi. Pertanto, fate attenzione quando usate questo apparecchio. La nostra raccomandazione è di: **Evitare un volume eccessivo.** Dovesse l'apparecchio essere usato da bambini, assicuratevi che esso non sia regolato su un volume eccessivo.

**Attenzione!**  
Un volume eccessivo potrebbe causare danni irreversibili all'udito dei vostri bambini.



MAI lasciare che nessuno, ed in particolar modo bambini, metta alcun oggetto sopra i buchi, scappatoie o altre aperture sul dispositivo. Ciò potrebbe causare la morte da scossa elettrica. Il dispositivo deve essere aperto solo da un assistente qualificato.



Usate l'apparecchio solo per il proposito per cui è stato disegnato. L'apparecchio è destinato unicamente all'utilizzo in ambienti domestici e di lavoro.



Conservare accuratamente le istruzioni per l'uso per futuro riferimento.



#### Avvertenze per la tutela dell'ambiente

Una volta inutilizzabile il prodotto non deve essere smaltito con i rifiuti domestici ma portato presso un punto di raccolta per il riciclo di apparecchiature elettriche. Ciò è indicato dal simbolo presente sul prodotto, sulle istruzioni per l'uso o sulla confezione. I materiali riciclabili sono riutilizzabili a seconda delle loro caratteristiche. Con il riutilizzo, con il riciclaggio di materiale o altri tipi di riciclaggio di apparecchi vecchi fornirete un importante contributo alla tutela ambientale. Informatevi presso l'amministrazione comunale sui punti di smaltimento competenti.



Non ostacolate la ventilazione del dispositivo. Assicuratevi che né tende, giornali, coperte o mobili blocchino le scappatoie della ventilazione dell'apparato. La ventilazione dev'essere costantemente assicurata! Un eventuale surriscaldamento potrebbe causare seri danni al dispositivo e ridurre sia le prestazioni che la durata del funzionamento.



#### Riscaldamento e calore

Non esponete l'apparecchio a luce del sole diretta. Assicuratevi che l'apparecchio non sia soggetto a fonti di calore dirette come stufe o fiamme. Assicuratevi che le vie di ventilazione dell'apparecchio non siano coperte.



#### Umidità e pulizia

L'apparecchio non è subacqueo! Non immergete il lettore nell'acqua. Non lasciate che il lettore venga a contatto con acqua. Dell'acqua che dovesse incidentalmente cadere sul lettore potrebbe causare seri danni. Non usate detergenti che contengano alcool, ammoniaca, benzene o abrasivi in quanto questi potrebbero danneggiare il lettore. Per pulire, usate un panno soffice e umido.



#### Riciclaggio professionale

Le batterie e l'imballaggio non fanno parte della vostra spazzatura casalinga. Le batterie devono essere passate ad un centro di raccolta per batterie usate. Disporre separatamente dei materiali d'imballaggio è un aiuto alla conservazione dell'ambiente.

### ISTRUZIONI DI SICUREZZA

- LEGGERE LE ISTRUZIONI** - Leggere attentamente le istruzioni di sicurezza e d'uso prima di adoperare l'apparecchio.
- CONSERVARE LE ISTRUZIONI** - Le istruzioni di sicurezza e d'uso dovrebbero essere conservate per riferimento futuro.
- RISPETTARE LE AVVERTENZE** - Rispettare tutte le avvertenze contenute nel manuale d'uso dell'apparecchio.
- SEGUIRE LE ISTRUZIONI** - Seguire accuratamente tutte le istruzioni d'uso.
- ACQUA ED UMIDITÀ** - L'apparecchio non deve essere collocato vicino all'acqua, ad es. nei pressi di vasche da bagno, lavabi, lavelli, vasche per il bucato, piscine o in seminterrati umidi.
- VENTILAZIONE** - Le aperture sull'apparecchio servono per la ventilazione e sono necessarie per il funzionamento e la prevenzione del surriscaldamento. Non collocare l'apparecchio in ubicazioni che ne prevengano la corretta ventilazione. Non collocare su letti, divani, tappeti o altre superfici simili sulle quali le aperture potrebbero essere ostruite, in spazi chiusi quali librerie ed armadi, dove il flusso di aria nelle aperture di ventilazione possa essere impedito.
- CALORE** - L'apparecchio non deve essere collocato vicino a fonti di calore, quali radiatori, stufe od altri elettrodomestici (amplificatori inclusi) che producono calore.
- ALIMENTAZIONE** - L'apparecchio dovrebbe essere connesso solo a fonti di alimentazioni del tipo descritto nel manuale d'uso o indicato sull'apparecchio stesso.
- SALVAGUARDIA DEL CAVO DI ALIMENTAZIONE** - Assicurarsi che i cavi di alimentazione non siano a rischio di essere calpestati o schiacciati da oggetti posti al di sopra o a ridosso di essi.
- IN CASO DI NON UTILIZZO** - Durante lunghi periodi di non utilizzo, scollegare i cavi di alimentazione ed antenna.
- INGRESSO DI OGGETTI O LIQUIDI** - Assicurarsi che oggetti o liquidi non penetrino nell'apparecchio attraverso le aperture.
- GUASTO CHE RICHIEDE ASSISTENZA** - L'apparecchio dovrà ricevere assistenza da personale qualificato se:
  - il cavo di alimentazione o la spina sono danneggiati;
  - oggetti o liquidi sono penetrati all'interno dell'involucro dell'apparecchio;
  - l'apparecchio è stato esposto a pioggia od umidità;

- d. L'apparecchio è caduto e l'interno è danneggiato. Utilizzare solo controlli e accessori specificati nel manuale.
  - e. L'unità non sembra funzionare normalmente.
  - f. l'apparecchio dimostra un serio calo nelle prestazioni.
13. **ASSISTENZA** - L'utente non è autorizzato a riparare l'apparecchio oltre i limiti descritti nel manuale d'istruzioni per l'utente. Per ogni altra riparazione rivolgersi a personale di assistenza qualificato.
  14. **PULIZIA** - Scollegare il cavo di alimentazione prima di pulire. Non utilizzare detergenti liquidi o spray, ma un semplice panno umido. Seguire le istruzioni per la cura e manutenzione contenute nel presente manuale.
  15. **ILLUMINAZIONE** - Durante temporali e lunghi periodi di non utilizzo, scollegare il cavo di alimentazione e l'antenna.
  16. **CONTROLLO DI SICUREZZA** - Dopo aver ricevuto assistenza, fare richiesta presso il servizio clienti per un controllo di sicurezza.
  17. **SOVRACCARICO** - Per evitare incendi e scosse elettriche non sovraccaricare le prese elettriche e le prese multiple.
  18. **SCARICA ELETTROSTATICA** - Scollegare dall'alimentazione e rimuovere le batterie se l'unità non funziona a dovere. Riconnettere dopo breve tempo.

#### ALTRE NOTE SULL'APPARECCHIO

#### NON APRIRE L'APPARECCHIO. L'APPARECCHIO PUÒ ESSERE APERTO SOLO DA PERSONALE QUALIFICATO

#### Scegliere dove collocare l'apparecchio

- Evitare vibrazioni, urti o superfici inclinate in quanto potrebbero danneggiare seriamente i componenti interni.
- Non appoggiare oggetti pesanti sull'apparecchio.
- Assolutamente non posizionare l'apparecchio su amplificatori o altri apparecchi soggetti a surriscaldamento.
- Richiudere il coperchio parapolvere quando non si usa l'apparecchio.

#### Spostare il giradischi

- Rimuovere il disco prima di spostare il giradischi.
- Si consiglia di rimuovere il disco e spegnere l'apparecchio quando non lo si usa.

#### Tenere lontano da oggetti magnetici

- Tenere oggetti magnetici (quali ad esempio altoparlanti) distanti dall'apparecchio.

#### Risparmio energetico

- Si consiglia di spegnere l'apparecchio quando no lo si usa.
- Se il giradischi non viene usato per lunghi periodi, dovrebbe essere scollegato dalla presa elettrica AC.

#### REGOLAZIONE SICURA DEL LIVELLO DEL VOLUME

- Se si ascolta sempre musica alta, il vostro udito si adatta gradualmente e avrete l'impressione che il volume sia basso.
- Quello che può sembrare normale può essere dannoso.
- Per proteggervi da ciò, regolare il volume ad un livello basso.
- Alzare il volume lentamente fino a sentire chiaramente e senza problemi.
- Danni all'udito possono essere gravi e irreversibili.
- Se si nota un problema all'udito consultare un medico.

#### POSIZIONE E FUNZIONE DEI COMANDI

##### Vista Anteriore

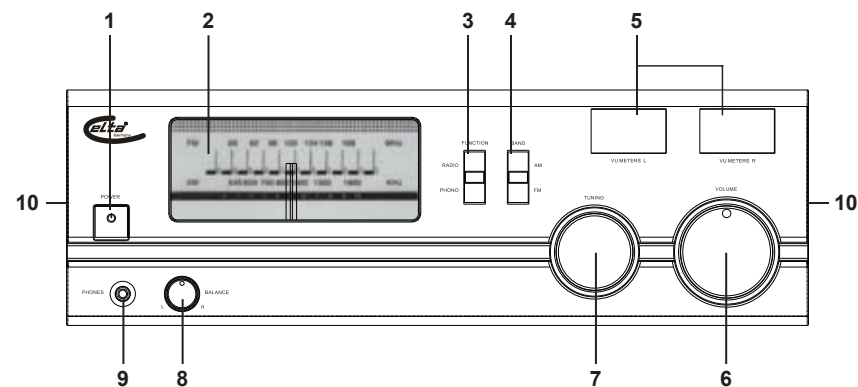

1. POWER: Accende e spegne l'apparecchio
2. Indicatore della frequenza (FM / AM)
3. FUNCTION RADIO / PHONO: Selettore della funzione RADIO / PHONO
4. BAND AM / FM : Selettore della banda AM / FM.
5. VU METERS. L/R : Indicatore del volume (canale destro e sinistro)
6. VOLUME : Regolazione del volume
7. TUNING : Sintonizzazione della frequenza FM / AM
8. BALANCE : Bilanciamento del volume degli altoparlanti (L. / R.)
9. PHONES : Presa per cuffie
10. Altoparlanti incorporati

## GIRADISCHI

### Vista da Sopra

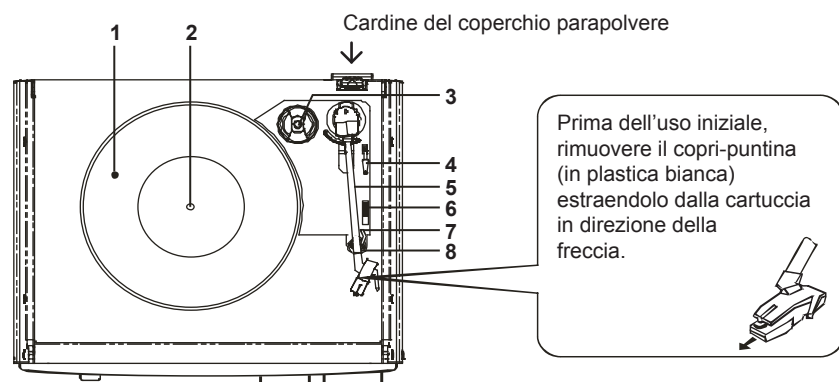

### Vista Posteriore

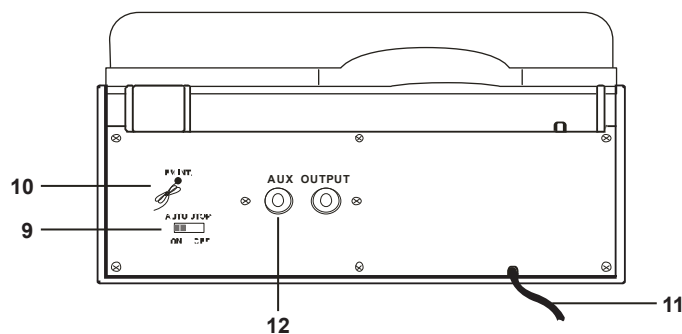

1. Piatto
2. Perno centrale
3. Adattatore 45 giri
4. Levetta alza - braccio
5. Braccio della puntina
6. Selettore della velocità 33 / 45 / 78
7. Bloccaggio del braccio della puntina
8. Alloggio del braccio della puntina
9. AUTO STOP ON - OFF: Funzione di arresto automatico del giradischi ATTIVO / DISATTIVO
10. FM ANTENNA : Antenna FM
11. Cavo di alimentazione
12. AUX OUTPUT : Presa per uscita audio sinistra / destra

## DISIMBALLAGGIO

Togliere l'apparecchio dalla confezione con cura. Conservare la confezione per uso futuro. Rimuovere le strisce adesive.

Il coperchio parapolvere è imballato separatamente e deve essere inserito nel cardine sul retro. Lo spazio sinistro. l'incavo sulla sinistra va inserito sull'apposito supporto

## ALIMENTAZIONE

Collegare il cavo di alimentazione (11) sul retro ad una presa elettrica da 230 V ~ 50 Hz.

## Avvertenze

- Assicurarsi che il voltaggio disponibile corrisponda alle specifiche tecniche indicate sull'etichetta (230V).
- Non toccare la spina con le mani umide.
- Scollegare l'apparecchio dalla rete elettrica se non lo si utilizza per lunghi periodi (es. vacanze, ecc.).
- Per evitare di danneggiare il cavo di alimentazione con conseguente rischio per la sicurezza, afferrare il cavo dalla spina, senza tirare il cavo stesso, quando lo si scollega dalla rete elettrica.

## ISTRUZIONE PER LE OPERAZIONI DI BASE

### Accensione / Spegnimento

Per accendere l'apparecchio premere il tasto POWER (1) sulla parte anteriore. La spia di accensione (1) si illuminerà di rosso. La luce di sfondo dell'indicatore di frequenza si illuminerà di azzurro. Per spegnere l'apparecchio, premere nuovamente il tasto POWER (1), la luce di sfondo azzurra si spegnerà.

### Selezionare la funzione di utilizzo

Selezionare la funzione con il tasto selettore della funzione (3) sulla parte anteriore. Selezionare RADIO per utilizzare la radio o PHONO per utilizzare il giradischi.

### Collegamenti

L'utilizzo dell'apparecchio è semplice, e non necessita di collegamenti tranne che per il cavo di alimentazione.

### Antenna

Per una migliore ricezione in FM, srotolare l'antenna FM a cavo (10) sul retro dell'apparecchio. Per una migliore ricezione in AM orientare l'antenna in ferrite incorporata, ruotando l'apparecchio stesso.

### Cuffie

Per l'ascolto personale, collegare delle cuffie con impedenza minima di 8 ohm (non incluse) alla presa per cuffie da 3.5mm (9) sulla parte anteriore. Gli altoparlanti verranno automaticamente esclusi.

### Balance

Regolazione del rapporto dell'uscita audio tra canale stereo sinistro e destro. In condizioni normali ed utilizzando altoparlanti identici, il controllo automatico del bilanciamento (8) va regolato in posizione centrale. Ruotando il controllo in senso orario si aumenterà il volume dell'altoparlante destro e viceversa.

### VU METERS

Indicatore del livello del volume dei canali stereo sinistro e destro.

### AUX OUTPUT (USCITA-AUDIO)

È possibile collegare un amplificatore esterno o degli altoparlanti esterni (da 4 ohm, non inclusi) utilizzando un cavo audio stereo collegato alle prese AUX OUTPUT (12) poste sul retro dell'apparecchio.

N.B.: Gli altoparlanti incorporati non verranno esclusi.

### RADIO FM / AM (Tutti i controlli sono posti sulla parte anteriore)

1. Selezionare la RADIO con il selettore della funzione (3).
2. Con il selettore di banda (4) selezionare FM o AM.
3. Sintonizzarsi sulla propria stazione preferita utilizzando il sintonizzatore della frequenza (7), la frequenza sarà mostrata sull'indicatore della frequenza.
4. Regolare il volume con il tasto VOLUME (6).
5. Per spegnere la radio premere il tasto POWER (1) o spostare il sellettore di funzione (3) in posizione PHONO.

### Antenna

Srotolare l'antenna FM a cavo(10) sul retro dell'apparecchio. Per una migliore ricezione in FM, riposizionare l'antenna a cavo.

Per una migliore ricezione in AM, ruotare l'intero apparecchio fino ad ottenere la ricezione migliore (l'antenna in ferrite è incorporata).

### GIRADISCHI

Aprire il coperchio del giradischi alzandolo dagli appigli destro e sinistro.

Sbloccare il braccio e rimuovere il copri-puntina tirandolo verso la parte anteriore.

### Riproduzione di un disco

1. Selezionare PHONO con il selettore della funzione (3) posto sulla parte anteriore.
2. Inserire un disco al centro del giradischi (1). Inserire l'adattatore per 45 giri sul perno centrale se si intende riprodurre dischi 45 giri (17cm).
3. Posizionare il selettore di velocità (6) su 33, 45 or 78 a seconda del tipo di disco.
4. Alzare il braccio della puntina (5) con la levetta alza-braccio (4).
5. Posizionare la puntina sopra il bordo esterno del disco od in altra posizione sopra il disco che si desidera riprodurre.
6. Abbassare con attenzione il braccio della puntina (5) sul disco con la levetta alza-braccio (4) per iniziare la riproduzione.
7. Una volta raggiunta la fine del disco, il piatto si arresta automaticamente. Alzare il braccio della puntina dal disco (5) prestando attenzione ed utilizzando la levetta alza-braccio (4) e poi riporlo sul suo alloggiamento (8).
8. Per interrompere la riproduzione prima della fine del disco, alzare il braccio della puntina dal disco (5) prestando attenzione utilizzando la levetta alza-braccio (4) e riporlo sul suo alloggiamento (8).
9. Con alcuni dischi il piatto si arresta prima della fine del disco stesso. In questo caso, posizionare l'interruttore dell'arresto automatico (9) posto sul retro su OFF per riprodurre il disco interamente.

### Importante

- Non fermare o ruotare il piatto manualmente.
- Non alzare il braccio della puntina dal disco manualmente, ma utilizzare la levetta alza-braccio (4).
- Utilizzare il sistema di bloccaggio del braccio della puntina per evitare danni alla puntina stessa ed al fonorivelatore.
- Fissare la protezione della puntina al fonorivelatore quando non si usa il giradischi.
- Per aumentare la durata della puntina e del fonorivelatore, pulire i dischi prima di riprodurli.
- La puntina va sostituita regolarmente.

### Sostituzione della puntina

1. Alzare il braccio della puntina (5).
2. Estrarre la puntina vecchia con la massima cura, tenendo il fonorivelatore con l'altra mano.
3. Inserire la puntina nuova spingendola con la massima cura fino a farla scattare in posizione (tenerla dall'esterno per evitare danni).

### Specifiche tecniche



Alimentazione	AC 230 V ~ 50 Hz
Gamma di frequenza	FM : 87.5 MHz - 108 MHz
	AM : 525 kHz - 1615 kHz
Antenna	FM : Antenna a filo
	AM : Antenna in ferrite (incorporata)
Dimensioni	355 x 335 x 175 mm. (Lun x Lar x Alt) ca.
Peso	3.5 kg. ca.

Le specifiche tecniche sono soggette a cambiamento senza preavviso.

# MODELO 2957 PLATO CON RECIBIDOR DE RADIO Y ALTAVOCES

## MANUAL DE INSTRUCCIONES

### INSTRUCCIONES DE SEGURIDAD

 <p>El símbolo del rayo con punta de flecha dentro del triángulo equilátero alerta al usuario acerca de la presencia de "voltaje peligroso" sin aislamiento en el interior de la cobertura del producto, el cual puede tener la suficiente magnitud como para constituir un riesgo de choques eléctricos ante las personas.</p>	<p><b>PRECAUCIÓN</b></p> <p>RIESGO DE CHOQUE ELÉCTRICO NO ABRIR</p> <p>PRECAUCIÓN: PARA REDUCIR EL RIESGO DE CHOQUES ELÉCTRICOS, NO RETIRE LA CUBIERTA (NI LA PARTE DE ATRÁS). EN EL INTERIOR NO HAY PARTES QUE PUEDAN SER MANTENIDAS O REPARADAS POR EL USUARIO. REMITA REPARACIONES A PERSONAL DE SERVICIO CALIFICADO.</p>	 <p>El signo de admiración dentro del triángulo equilátero pretende alertar al usuario acerca de la presencia de instrucciones importantes de operación y mantenimiento (reparaciones) en el material impreso que acompaña al artefacto.</p>
--	--	---

### INFORMACIÓN ADICIONAL



Vigile que nadie se trague las piezas pequeñas ni las pilas del aparato, puesto que es potencialmente muy dañino para la salud y puede provocar asfixia. Preste mucha atención especialmente en el caso de los niños.



#### Aviso importante respecto a la protección de sus oídos

##### Cuidado:

Su capacidad auditiva nos preocupa tanto como a usted.

Por lo tanto, tenga precaución cuando use el aparato.

Le recomendamos que evite escuchar música a niveles altos de volumen.

En caso de que el aparato sea usado por niños, asegúrese que no la usen a un volumen muy alto.

##### ¡Peligro!

Niveles de volumen altos pueden causar daños irreparables a los oídos de los niños.



No permita NUNCA que nadie, en especial niños, ponga objetos dentro de los huecos, ranuras u otras aberturas del aparato. Existe riesgo de sufrir descargas eléctricas que pueden causar la muerte. El aparato solo debe ser abierto por un operario calificado.



Use el aparato únicamente para los propósitos que fue diseñado.

El aparato está concebido exclusivamente para ser usado en viviendas y áreas de negocio.



Le recomendamos que conserve las instrucciones de uso para un eventual uso posterior.



#### Indicaciones sobre el medio ambiente

No deseche este producto en la basura doméstica una vez que se haya cumplido su vida útil, deposítelo en un punto de recogida de aparatos eléctricos y electrónicos. El símbolo que se encuentra en el producto, el manual de usuario o el embalaje, hacen referencia a este punto.

El plástico es reutilizable según esté indicado. Con la reutilización de productos de plástico u otra clase de reciclaje de aparatos viejos, está contribuyendo de forma importante a la conservación del medio ambiente.

Infórmese en su administración local sobre la entidad de eliminación de residuos competente.



No impida la ventilación del aparato. Asegúrese, que cortinas, periódicos, manteles o muebles no estén bloqueando las ranuras de ventilación del aparato. ¡Se debe asegurar una ventilación correcta todo el tiempo! El sobrecalentamiento puede causar serios daños en el interior del aparato, provocando problemas de funcionamiento y acortando el tiempo de vida útil del producto.



#### Calor

No exponga el aparato a la luz solar directa. Asegúrese que el aparato no esta expuesto directamente a fuentes de calor como calefactores o fuego. Asegúrese que las ranuras de ventilación del aparato no estén cubiertas.



#### Humedad y limpieza

Este aparato no es impermeable! No sumerja el aparato en el agua. No permite que el aparato entre en contacto con el agua. La entrada de agua en el aparato causa serios problemas y daños. No use agentes limpiadores que contengan alcohol, amoníacos, benceno o abrasivos. Éstos pueden dañar al aparato. Para la limpieza use un paño suave y húmedo.



#### Reciclaje profesional

No deseche las pilas ni el material de embalaje con la basura doméstica. Las pilas deben ser recogidas por el personal del centro recolector de baterías usadas. Desechar separadamente los materiales de embalaje de gran ayuda para el medio ambiente.

### INSTRUCCIONES DE SEGURIDAD

1. **LEA LAS INSTRUCCIONES** - Lea atentamente las instrucciones de seguridad y funcionamiento antes de usar el aparato.
2. **GUARDE LAS INSTRUCCIONES** - Guarde estas instrucciones de seguridad y funcionamiento para un uso futuro.
3. **ADVERTENCIAS** - Siga todas las advertencias en este aparato y en el manual de instrucciones.
4. **SIGA LAS INSTRUCCIONES** - Siga todas las instrucciones de seguridad de este manual.
5. **AGUA Y HUMEDAD** - El aparato no debe usarse cerca del agua, como cerca de una bañera, lavabo, fregadero de cocina, lavadero, piscina o en un sótano húmedo.
6. **VENTILACIÓN** - las aperturas del dispositivo sirven para la ventilación del aparato, son necesarias para el funcionamiento y prevención de sobrecalentamiento. El aparato tiene que estar colocado de forma que su posición no interfiera con su propia ventilación. No coloque el aparato en camas, sofás, alfombras o superficie similar que puede obstruir las aperturas de ventilación, en una instalación incorporada, tales como una estantería o armario que impida el flujo de aire a través de las aperturas de ventilación.
7. **CALOR** - No coloque este aparato cerca de Fuentes de calor tales como radiadores, estufas u otros aparatos (incluido amplificadores) que producen calor.
8. **FUENTE ELÉCTRICA** - Este aparato debe conectarse a la toma de corriente del tipo descrito en las instrucciones de funcionamiento o escrito en el aparato.
9. **PROTECCIÓN DEL CABLE DE ALIMENTACIÓN** - el cable de alimentación tiene que ser guiado con el fin de no andar sobre él o pinchado con artículos colocados en él o contra él.
10. **DEJAR DE USAR** - Durante largos periodos de tiempo sin usar el aparato, por favor, desconéctelo de la toma de corriente y desconecte la antena también.
11. **OBJETO Y ENTRADA DE LÍQUIDO** - debe tener cuidado que ningún objeto o líquido caiga en el aparato o sea vertido en las aperturas del aparato..
12. **DAÑOS QUE REQUIEREN REVISIÓN** - Esta unidad deber ser revisada por personal cualificado cuando:
  - a. El cable de alimentación o enchufe ha sido dañado.
  - b. Los objetos han sufrido una caída o cualquier líquido ha sido vertido en el aparato.

- c. Este aparato ha sido expuesto a la lluvia o humedad.
  - d. El aparato ha caído, o el chasis se ha dañado. Use solamente los controles y ajuste especificados en el manual.
  - e. La unidad no parece funcionar con normalidad.
  - f. El aparato no funciona correctamente.
13. **FUNCIONAMIENTO** - El usuario no debe usar el aparato para otros fines que no estén descritos en este manual de instrucciones. Cualquier tipo de revisión debe hacerse por el personal cualificado.
  14. **LIMPIEZA** - Desconecte el aparato de la toma de corriente antes de limpiarlo. No use líquido o limpiadores en forma de pulverizador, use sólo un paño húmedo. Siga las instrucciones de cuidado y mantenimiento de este manual.
  15. **RELÁMPAGOS** - Durante relámpagos y largos periodos de no haber usado el aparato desconecte el aparato de la toma de corriente y la antena.
  16. **COMPROBACIÓN DE SEGURIDAD** - Después de vender el aparato pida al servicio de clientes de hacer una comprobación de seguridad.
  17. **SOBRECARGA** - Para evitar incendios y descargas eléctricas no sobrecargue su toma de corriente y su receptáculos convenientes.
  18. **DESCARGA ELECTROESTÁTICA** - Desconecte de la toma de tierra y retire las baterías si el aparato no funciona bien. Vuelva a conectar después un periodo corto de tiempo.

#### NOTAS ADICIONALES SOBRE EL APARATO

#### NO LO ABRA. EL APARATO SÓLO LO PUEDE ABRIR PERSONAL CUALIFICADO

##### Colocación del aparato

- Evite las vibraciones, impactos o superficies inclinadas ya que las partes internas se podrían dañar seriamente.
- No coloque objetos pesados sobre el aparato.
- Nunca coloque el aparato sobre amplificadores u otros aparatos que pueden estar calientes.
- Si no utiliza el aparato cierre siempre la tapa contra el polvo.

##### Como mover el plato giratorio

- Antes de moverlo quite el disco.
- Se recomienda quitar el disco y apagar el aparato durante los periodos que no se use.

##### Evite los objetos magnéticos

- Mantenga los objetos magnéticos como altavoces, a distancia del plato giratorio.

##### Ahorro de energía

- Si no se utiliza el reproductor, es recomendable apagarlo.
- Si el plato giratorio no se utiliza durante un periodo largo de tiempo, se debe desenchufar de la toma de CA.

#### ESTABLECER UN NIVEL DE VOLUMEN SEGURO

- Si escucha continuamente a música alta, su oído se adaptará gradualmente al mismo y le dará la impresión de que el volumen está bajo.
- Lo que le parezca normal puede ser, de hecho, dañino.
- Para protegerse, ponga el volumen a un nivel bajo.
- Aumente lentamente el volumen, hasta que escuche con claridad y sin problemas.
- Los daños a su oído pueden ser extensos e irreversibles.
- Si observa problemas de audición, consulte a un médico.

#### EMPLAZAMIENTO DE LOS CONTROLES Y FUNCIONES

##### Vista Frontal

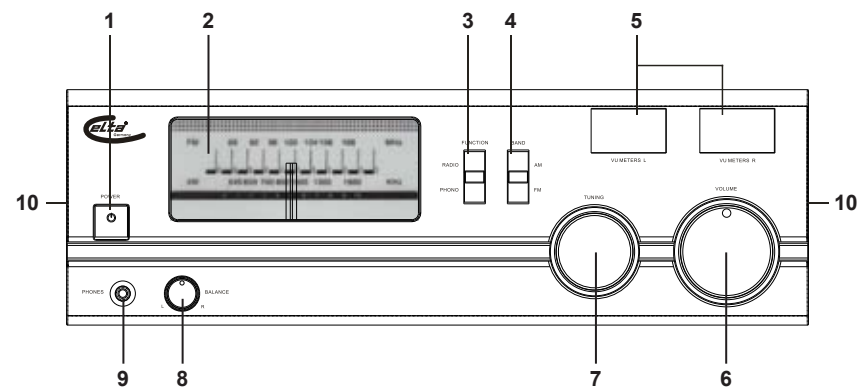

1. POWER: Apaga y enciende el plato giratorio
2. Escala de frecuencia (FM / AM)
3. FUNCTION RADIO / PHONO: Selector de función RADIO / PHONO
4. BAND AM / FM: Selector de banda AM / FM.
5. VU METERS. L / R: Indicador de volumen Izquierdo/Derecho
6. VOLUME : Control de volumen
7. TUNING : Control de sintonización FM / AM
8. BALANCE : Control de balance de los altavoces (L. / R.)
9. PHONE : Jack para los auriculares
10. Altavoces incorporados

## PLATO GIRATORIO

### Vista superior

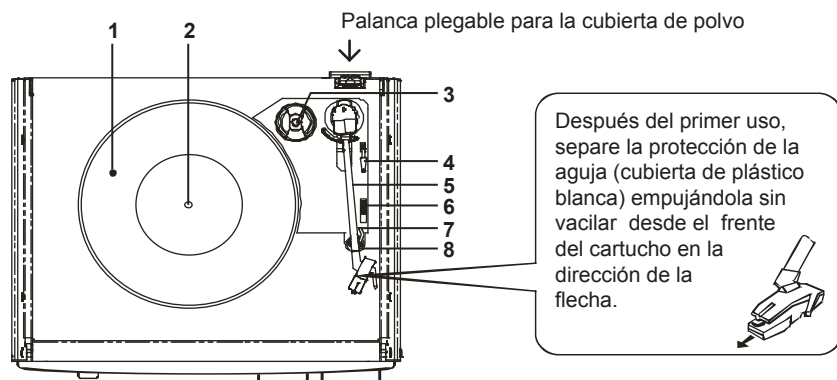

### Vista posterior

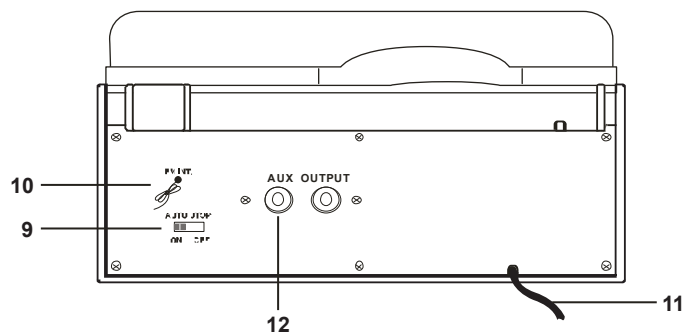

1. Plato giratorio
2. Eje central
3. Adaptador de 45 rpm
4. Palanca elevadora
5. Brazo del tocadiscos
6. Selector de velocidad 33 / 45 / 78
7. Dispositivo de bloqueo para el brazo del tocadiscos
8. Soporte para el brazo del tocadiscos
9. AUTO STOP ON - OFF: Función de parada automática del plato giratorio
10. FM ANTENNA : Antena FM
11. Cable eléctrico
12. AUX OUTPUT : Jack izquierdo/derecho de salida de sonido

## COMO DESEMBALARLO

Saque cuidadosamente el aparato del embalaje. Guarde el embalaje para usos futuros. Quite todas las cintas adhesivas.

La cubierta de polvo está embalada separadamente y se debe insertar en la palanca plegable derecha en la parte trasera. El espacio de la izquierda es para insertarlo en...

## SUMINISTRO DE ENERGÍA

Conecte el cable de suministro de energía (11) de la parte trasera a la toma de pared de 230 V ~ 50 Hz

### Advertencias

- Asegúrese de que el suministro de corriente corresponde a las especificaciones de la etiqueta (230 V).
- No toque la toma con las manos húmedas.
- Desconecte el aparato del suministro eléctrico durante los largos periodos en que no lo use (vacaciones etc.).
- Para evitar daños en el cable y los peligros consecuentes, tire del enchufe y no el cable cuando lo desconecte del suministro eléctrico.

## INSTRUCCIONES DE FUNCIONAMIENTO MÁS COMUNES

### Encendido / Apagado

Para encender el aparato presione el botón POWER (1) en la parte frontal. El indicador de POWER (1) se mostrará en rojo. La luz de fondo de la escala de frecuencia brillará en azul. Para apagar el aparato presione POWER (1) otra vez, la luz de fondo azul se apagará.

### Como cambiar el modo de funcionamiento

Seleccione el modo con el selector de función (3) en la parte frontal. Ponga RADIO para el funcionamiento de la radio o PHONO para el funcionamiento del plato giratorio.

### Conexiones

El funcionamiento del aparato es fácil. Salvo la conexión al suministro de corriente, no se realiza ninguna otra conexión.

### Antena

Para una mejor recepción de FM despliegue la antena metálica FM (10) que hay en la parte trasera de la unidad.

Para una mejor recepción de AM la unidad tiene que dirigirse (antena de ferrita incorporada).

### Auriculares

Para escuchar de forma privada conecte unos auriculares con una impedancia de al menos 8 ohms (no suministrados) al jack de auriculares de 3.5mm (9) en la parte frontal. Los altavoces dejarán de funcionar automáticamente.

### Balance

Ajuste el balance de volumen entre el canal estéreo derecho y el izquierdo.

Bajo las condiciones normales de escucha y con el funcionamiento de altavoces idénticos, el control automático de balance (8) tiene que estar ajustado en la posición central. La rotación en la dirección de las agujas del reloj del control hace aumentar el volumen del canal derecho y el del canal izquierdo al girar en sentido antihorario.

### VU METERS

Indicadores del nivel de volumen del canal estéreo izquierdo y derecho.



### AUX OUTPUT (SALIDA DE SONIDO)

Puede conectar un amplificador o un altavoz externos (4 ohms, no suministrado) con una cable de sonido estéreo en los jacks AUX OUTPUT (12), en la parte posterior del aparato.

Nota: Los altavoces incorporados del aparato no dejarán de funcionar.

RADIO FM / AM (Todos los controles están en la parte frontal del aparato)

1. Ajuste el selector de función (3) a la posición RADIO.
2. Ajuste el selector de banda (4) a FM o AM.
3. Seleccione su emisora favorita con el control de sintonización (7), la frecuencia se mostrará en la escala de frecuencia.
4. Gire VOLUME (6) para ajustar el volumen.
5. Para apagar la radio presione el botón POWER (1) o cambie con el selector de función (3) a la posición PHONO.

### Antena

Despliegue la antena metálica FM (10) de la parte posterior de la unidad. Para una mejor recepción de FM mueva la antena metálica.

Para una mejor recepción de AM gire el aparato entero, hasta que encuentre la mejor recepción (antena de ferrite incorporada).

### PLATO GIRATORIO

Abra la cubierta del plato giratorio levantándola con las asas izquierda y derecha.

Desbloquee el mecanismo de bloqueo del brazo del tocadiscos y quite la cubierta protectora de la aguja hacia delante.

### Reproducción de un disco

1. Ajuste el selector de función (3) de la parte a PHONO.
2. Coloque un disco centrado en el plato giratorio (1). Cuando reproduzca singles (17cm) use el 45-rpm sobre el eje en el medio.
3. Ajuste el selector de velocidad (6) de acuerdo con el disco a la posición 33, 45 ó 78.
4. Eleve el brazo del tocadiscos (5) con la palanca elevadora (4).
5. Coloque la aguja sobre el borde del disco o en cualquier posición sobre el disco que quiera reproducir.
6. Baje el brazo (5) con la palanca elevadora (4) cuidadosamente sobre el disco para empezar la reproducción.
7. Al final del disco, el plato giratorio se para automáticamente. Levante el brazo del tocadiscos (5) cuidadosamente con la palanca elevadora (4), quite el disco y colóquelo otra vez en el soporte para el brazo del tocadiscos (8).
8. Para interrumpir o parar la reproducción antes de que acabe el disco, levante el brazo (5) cuidadosamente con la palanca elevadora (4), quite el disco y colóquelo de nuevo en el soporte para el brazo (8).
9. En algunos discos el plato giratorio se para antes del final del disco. En este caso ajuste el interruptor de parada automática (9) en la parte trasera a OFF para disfrutar de todo el disco completo.

### Notas importantes

- No pare o gire el plato giratorio con la mano.
- No eleve el brazo del tocadiscos manualmente cuando un disco esté girando; en vez de eso use la palanca elevadora (4)
- Utilice el mecanismo de bloqueo del brazo del tocadiscos para evitar daños en la cabeza del tocadiscos (pick-up) y en la aguja.
- Si no utiliza el tocadiscos, fije el protector de la aguja a la cabeza (pick-up).
- Para aumentar el periodo de vida de la cabeza (pick-up) y la aguja, limpie los discos antes de la reproducción.
- Después de cierto periodo de uso la aguja se debe cambiar.

### Como reemplazar la aguja

1. Levante el brazo del tocadiscos (5).
2. Quite la aguja antigua cuidadosamente mientras que sostiene la cabeza (pick-up) con la otra mano.
3. Ponga la nueva aguja cuidadosamente hasta que haga clic cuando esté en su lugar (Sostenga el lado exterior para evitar daños).

### DATOS TÉCNICOS



Suministro de energía	CA 230 V ~ 50 Hz
Rango de frecuencia	FM : 87.5 MHz - 108 MHz AM : 525 kHz - 1615 kHz
Antena	FM : Antena de metal AM : Antena de ferrita (incorporada)
Dimensiones	aprox. 355 x 335 x 175 mm (Largo x Alto x Ancho)
Peso	aprox. 3.5 kg

Las especificaciones están sujetas a cambios sin aviso.

# MODELL 2957 GIRA-DISCOS COM RECEPTOR RÁDIO E COLUNAS

## MANUAL DE INSTRUÇÕES

### PRECAUÇÕES DE SEGURANÇA

 <p>O símbolo de "tensões perigosas" colocado dentro de um triângulo equilátero tem por função alertar o utilizador para a presença de "tensões perigosas" sem isolamento no interior do dispositivo. Tenha em atenção que estas "tensões perigosas" podem ser fonte de choques eléctricos.</p>	<p><b>ATENÇÃO</b></p> <p>RISCO DE CHOQUE ELÉCTRICO, NÃO TENHA ABRIR</p> <p>ATENÇÃO: PARA REDUZIR AS HIPÓTESES DE OCORRER UM CHOQUE ELÉCTRICO, NÃO RETIRE A PROTECÇÃO (OU A TAMPÃO TRASEIRA) DO DISPOSITIVO. ESTE DISPOSITIVO NÃO PODE SER REPARADO PELO UTILIZADOR. CONSULTE UM TÉCNICO QUALIFICADO PARA REPARAR O DISPOSITIVO.</p>	 <p>O ponto de exclamação colocado dentro de um triângulo equilátero tem por função alertar o utilizador para a presença de instruções importantes relativas ao funcionamento e manutenção (reparação) do dispositivo, contidas na documentação incluída com o dispositivo.</p>
--	---	--

### MAIS INFORMAÇÕES



Acautelar-se dos pequenos pedaços e pilhas, não engolir estes pedaços ou pilhas. Estes objectos podem ser perigosos para a sua saúde e provocar o sufocamento. Prestar atenção e manter pequenos dispositivos e pilhas fora de alcance das crianças.



#### Importantes avisos para a protecção dos ouvidos Cuidado:

A sua audição é tão preciosa para si como para nós. Portanto, por favor tenha cuidado com este equipamento. Recomendamos: **Evite volumes de som elevados.** Se o equipamento for utilizado por crianças, certifique-se que o volume do aparelho não está demasiado elevado.

#### Atenção!

Volumes demasiado elevados podem provocar danos irreparáveis à audição das crianças.



Nunca deixe a pessoa especialmente as crianças colocar os objectos dentro de buracos, ranhuras ou outras aberturas. Estes procedimentos podem causar a morte através de choque eléctrico. O dispositivo deve ser aberto somente e na presença do pessoal qualificado.



Por favor utilize o equipamento apenas de acordo com o regulamento descrito acima. O aparelho foi concebido exclusivamente para ser utilizado no sector das actividades e habitação.



Por favor, guarde cuidadosamente as instruções de utilização para uma futura utilização.



#### Conselhos para protecção do ambiente

Este produto, no fim do seu período de vida útil, não deve ser depositado no lixo doméstico normal. Deverá ser, pelo contrário, depositado num ponto de recolha para reciclagem de aparelhos eléctricos e electrónicos. O símbolo no produto, as instruções de utilização e a embalagem chamam a atenção para esse facto.

As matérias-primas são reutilizáveis de acordo com as suas características. Com a reutilização, a utilização material ou outras formas de utilização de aparelhos velhos fazem com que dê um contributo valioso para a protecção do nosso ambiente. Por favor, informe-se junto das autoridades locais sobre os centros de recolha competentes.



Não impedir a ventilação dos dispositivos. Tenha a certeza que as cortinas, os jornais, panos de cobrir os mobiliários não impedir a ventilação das aberturas de aparelhos. A ventilação deve manter-se a qualquer momento. Aquecer-se demais pode provocar sério dano no dispositivo e reduzir o seu desempenho por toda a vida.



#### Calor

Não expor o aparelho directamente à luz solar. Tenha atenção para não expor o aparelho a fontes de calor como aquecedores ou fontes de chama descoberta. Tenha atenção para que as fendas de arejamento do aparelho não estejam cobertas.



#### Humidade e Limpeza

Este produto não é resistente à água. Não submergir o aparelho em água nem deixar que este entre em contacto com água. Se penetrar água no aparelho pode provocar sérios danos. Não utilizar agentes de limpeza que contenham álcool, amoníaco, benzol ou abrasivos, pois estes podem danificar o aparelho. Utilize um pano macio e húmido para a limpeza.



#### Reciclagem Profissional

Pilhas e materiais de embalagem não pertencem ao lixo doméstico. As pilhas devem ser colocadas num ponto de recolha para pilhas usadas. A separação dos materiais de embalagem preserva o ambiente.

### INSTRUÇÕES DE SEGURANÇA

- LER AS INSTRUÇÕES** - Toda a segurança e as instruções de funcionamento devem ser lidas antes da unidade ser operada.
- MANTER AS INSTRUÇÕES** - A segurança e a instrução de funcionamento devem ser mantidas para referência futura.
- ATENÇÃO AOS AVISOS** - Todos os avisos na unidade e nas instruções de funcionamento devem ser seguidos.
- SEGUIR AS INSTRUÇÕES** - Todas as instruções de funcionamento devem ser seguidas.
- ÁGUA E LÍQUIDOS** - O aparelho não deve ser usado perto de água, por exemplo, perto de uma banheira, pia para lavagem, lava - loiças, piscina ou num ambiente húmido.
- VENTILAÇÃO** - As aberturas do aparelho servem para a sua própria ventilação, são necessárias para o seu funcionamento e evitam um sobre aquecimento. Coloque o aparelho num local que não interfira com uma ventilação adequada. Não o coloque em cima de camas, sofás, tapetes ou superfícies semelhantes que possam tapar as aberturas de ventilação, ou em estruturas fechadas, tais como estantes ou armários que impeçam o fluxo de ar.
- CALOR** - o equipamento deve estar afastado de fontes de calor, tais como radiadores, saídas de ar quente, fogões ou outros aparelhos (incluindo amplificadores de som) que produzam calor.
- FONTE DE ALIMENTAÇÃO** - O aparelho só funciona com o tipo de alimentação indicado na etiqueta.
- PROTECÇÃO DO CABO DE ALIMENTAÇÃO** - cabos de alimentação devem ser colocados de tal forma que não possam ser pisados ou apertados pelos objectos colocados em cima deles ou contra eles.
- PERÍODOS DE NÃO UTILIZAÇÃO** - Desligue o aparelho da tomada quando não o utilizar durante um longo período de tempo.
- ENTRADA DE OBJECTOS E LÍQUIDOS** - Deve tomar cuidado para que não entrem objectos ou salpicos para dentro do aparelho.
- DAMAGE REQUIRING SERVICE** - The unit should be serviced by qualified service personnel when:
  - A fonte de alimentação ou plugue foi danificado
  - Objectos caíram dentro, ou líquido foi derrubado dentro da unidade.

- c. A unidade foi exposta à chuva e humidade.
  - d. O aparelho tenha caído no chão ou esteja danificado. Use apenas os controlos e ajustes especificados no manual.
  - e. O aparelho não parece funcionar normalmente.
  - f. A unidade exhibe sérias mudanças no seu desempenho.
13. **ASSISTÊNCIA TÉCNICA** - O utilizador não deve tentar reparar o aparelho para além do descrito no manual. Todas as reparações devem ser realizadas por pessoal técnico qualificado.
  14. **LIMPEZA** - Desligue o aparelho da tomada antes de o limpar. Não utilize panos molhados ou aerossóis. Utilize um pano húmido.
  15. **RELÂMPAGOS** - During lightning and longer periods of non-use please disconnect from mains power supply and antenna.
  16. **VERIFICAÇÃO DE SEGURANÇA** - Após um serviço de assistência técnica peça para ser realizado uma verificação de segurança.
  17. **SOBRECARGA** - Para evitar fogo e choque eléctrico não sobrecarregue as tomadas e receptáculos.
  18. **DESCARGAS ELECTROESTÁTICAS** - Desconecte das fontes de alimentação e remova as pilhas se a unidade funciona mal. Reconecte depois de um período pequeno de tempo.

#### OUTRAS NOTAS SOBRE O APARELHO

#### NÃO ABRIR. O APARELHO DEVE SER ABERTO APENAS POR UM ASSISTENTE QUALIFICADO.

##### Estabelecer o local do aparelho

- Evite vibrações, impactos ou superfícies instáveis, como as peças internas que podem danificar-se.
- Não coloque objectos pesados em cima do aparelho.
- Nunca coloque o aparelho em amplificadores ou outros aparelhos que podem aquecer.
- Caso não use o aparelho, feche sempre a abertura de pó.

##### Movimentar o gira-discos

- Antes de mover, remova o disco.
- Sugere-se que remova o disco e desligue o aparelho durante os períodos em que não utiliza.

##### Evite objectos magnéticos

- Mantenha os objectos magnéticos, como colunas, distantes do gira-discos.

##### Poupar energia

- Recomenda-se que, caso o leitor não seja usado, desligue o aparelho.
- Caso o gira-discos não seja usado durante um longo período, deve ser desligado da tomada AC.

#### ESTABELECE UM NÍVEL DE VOLUME SEGURO

- Se ouvir continuamente música num volume elevado, a sua audição irá adaptar-se gradualmente e irá ter a impressão que o volume está baixo.
- O que poderá parecer-lhe normal pode, na realidade, ser prejudicial.
- Para o proteger deste factor, coloque o volume num nível baixo.
- Aumente lentamente o volume até poder ouvir de forma nítida e sem problemas.
- Os danos à sua audição podem ser extensos e poderão não ser reversíveis.
- Caso note algum problema de audição, consulte um médico.

#### LOCALIZAÇÃO DOS CONTROLOS E FUNÇÕES

##### Vista Frontal

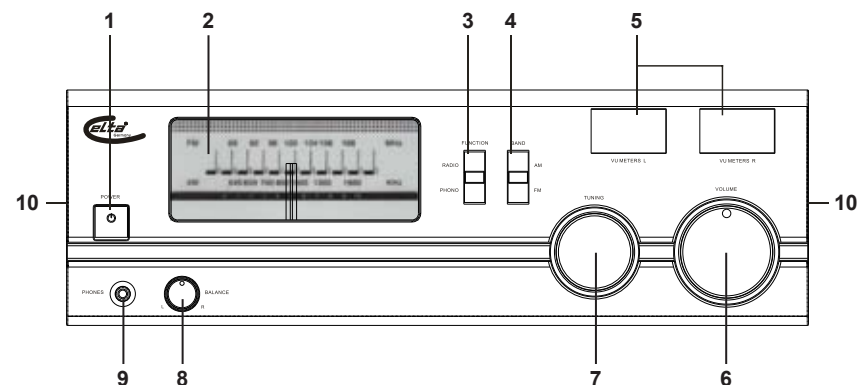

1. POWER: Liga / desliga o gira - discos
2. Escala de frequência (FM / AM)
3. FUNCTION RADIO / PHONO: Selector de função RÁDIO / PHONO
4. BAND AM / FM : Selector de Banda AM / FM
5. VU METERS. L / R: Indicador de volume esquerdo / direito
6. VOLUME: Controlo do volume
7. TUNING: Controlo de sintonização FM / AM
8. BALANCE: Controlo de balanço de colunas (L / R)
9. PHONE: Entrada para Auscultadores
10. Colunas incorporadas

## GIRA-DISCOS

### Vista Superior

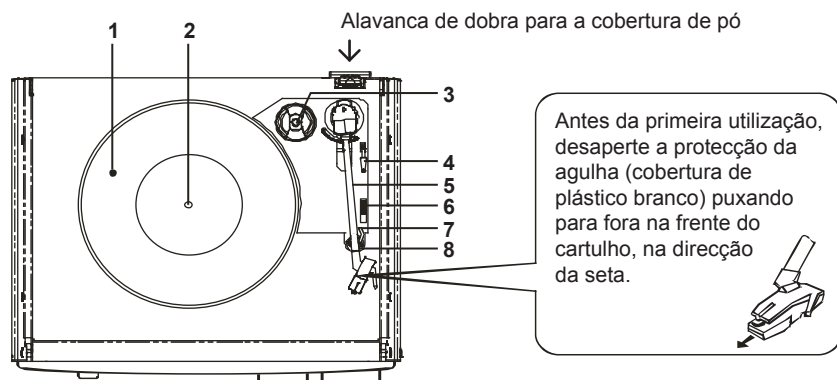

### Vista Traseira

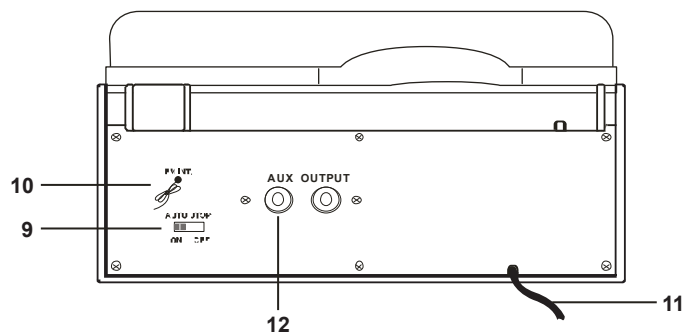

1. Gira-discos
2. Eixo central
3. Adaptador de 45 rpm
4. Alavanca de pista
5. Braço do gira-discos
6. Selector de velocidade 33 / 45 / 78
7. Fixação do aparelho para o braço do gira - discos
8. Descanso do braço do gira-discos
9. AUTO STOP ON - OFF: Função de paragem automática para o gira-discos ON / OFF
10. FM ANTENNA: Antena FM
11. Cabo de electricidade
12. AUX OUTPUT: Saída áudio esquerda / direita

## DESEMPACOTAR

Retire cuidadosamente o aparelho da embalagem. Guarde a embalagem para o uso futuro. Remova todas as fitas adesivas.

A cobertura de pó é embalada separadamente e deve ser introduzida na alavanca de dobra direita, na parte traseira. O espaço esquerdo é para introduzir na recolha.

## FONTE DE ALIMENTAÇÃO

Ligue o cabo de alimentação (11) da parte traseira a uma tomada eléctrica de 230 V ~ 50 Hz.

### Atenção

- Certifique-se que a corrente eléctrica corresponde às especificações apresentadas na etiqueta do aparelho (230 V).
- Não toque na ficha com as mãos molhadas.
- Desligue o aparelho da corrente eléctrica durante longos períodos sem utilizar (férias, etc.).
- Para evitar danos ao cabo e perigos consequentes, pegue sempre o aparelho pela ficha e não pelo cabo, ao desligar da corrente eléctrica.

## INSTRUÇÕES DE FUNCIONAMENTO COMUNS

### On / Off - ligado / desligado

Para ligar o aparelho, prima no botão POWER (1) na parte da frente. O indicador POWER (1) fica vermelho. A luz de fundo da escala de frequência acende-se e fica azul. Para desligar o aparelho, prima novamente POWER (1), a luz de fundo azul desliga-se.

### Alterar o modelo de funcionamento

Seleccione o modo com o selector de função (3) à frente. Ponha em RADIO para o funcionamento de rádio ou PHONO para funcionamento do gira - discos.

### Ligações

O funcionamento do aparelho é fácil, excepto o cabo de alimentação, não precisa de ligar mais nada.

### Antena

Para uma melhor recepção FM desenrole o cabo da antena FM (10), na parte traseira do aparelho. Para uma melhor recepção AM, o aparelho tem de ser movido (antena incorporada em ferrite).

### Auscultadores

Para ouvir em privado, ligue uns auscultadores com impedância até 8 ohms (não incluídos) à entrada de 3,5mm de auscultadores (9), na parte da frente. As colunas ficam automaticamente sem som.

### Balance

Ajuste do regime de volume entre os canais estéreo direito e esquerdo. Em condições de audição normal e com a operação de altifalantes idênticos, o controlo de balanço automático (8) deve ser colocado na posição do centro. Rodar o controlo na direcção dos ponteiros do relógio significa aumentar o volume do canal direito e vice - versa.

### VU METERS

Indicadores de nível de volume nos canais estéreo esquerdo e direito.

### AUX OUTPUT (SAÍDA ÁUDIO)

Pode ligar um amplificador externo ou colunas externas (4 ohms, não incluídas) com um cabo de áudio estéreo à saída AUX OUTPUT (12) na parte traseira do aparelho.

Nota: As colunas incorporadas do aparelho não ficarão sem som.

### RÁDIO FM / AM (todos os controlos situam-se na parte frontal do aparelho)

1. Coloque o selector de função (3) na posição RADIO.
2. Coloque o selector de banda (4) em FM ou AM.
3. Seleccione a sua estação preferida com o controlo de sintonização (7), a frequência é apresentada na escala de frequência.
4. Gire VOLUME (6) para ajustar o volume.
5. Para desligar o rádio, prima POWER (1) ou altere com o selector de função (3) para a posição PHONO.

### Antena

Estique o cabo da antena FM (10), na parte detrás do aparelho. Para uma melhor recepção FM, mova o cabo da antena.

Para uma melhor recepção AM, gire todo o aparelho até encontrar uma melhor recepção (antena de ferrite incorporada).

### GIRA-DISCOS

Abra a tampa do gira-discos, levantando com as pegas esquerda e direita.

Solte a fixação do aparelho para o braço gira-discos e remova a cobertura de protecção da agulha, girando para a frente.

### Reprodução de um disco

1. Coloque o selector de função (3) na posição PHONO.
2. Coloque um disco no prato (1). Ao reproduzir singles (17 cm) use as 45-rpm no eixo do meio.
3. Coloque o selector de velocidade (6) de acordo com o disco, para a posição de 33, 45 ou 78.
4. Levante o braço do gira - discos (5) com a alavanca de pista (4).
5. Coloque a agulha acima da extremidade do disco ou em qualquer posição acima da faixa que pretende reproduzir.
6. Baixe cuidadosamente o braço do gira-discos (5) com a alavanca de pista (4), no disco para começar a reproduzir.
7. No final do disco, o gira-discos pára automaticamente. Levante cuidadosamente o braço do gira-discos (5) com a alavanca de pista (4) para fora do disco e coloque novamente do descanso do braço do gira-discos (8).
8. Para parar ou interromper a reprodução antes do final do disco, levante cuidadosamente o braço do gira-discos (5) com a alavanca de pista (4) para fora do disco e coloque novamente do descanso do braço do gira-discos (8).
9. Para alguns discos, o gira-discos pára antes do final do disco. Neste caso, estabeleça a paragem automática (9) na parte de trás para OFF, para desfrutar da totalidade do disco.

### Notas Importantes

- Não pare nem gire o gira-discos à mão.
- Não levante o braço do gira-discos manualmente de um disco; use a alavanca de pista (4).
- Use o dispositivo de bloqueio do braço do gira-discos para evitar danos ao sistema de recolha e à agulha.
- Quando não usa, fixe a agulha no protector de agulha no sistema de recolha.
- Para aumentar o tempo de vida do sistema de recolha e da agulha, limpe os discos antes de colocar em reprodução.
- Passado algum tempo de utilização, a agulha deve ser trocada.

### Substituir a agulha

1. Levante o braço do gira-discos (5).
2. Puxe cuidadosamente a agulha usada, enquanto agarra o sistema de recolha com a outra mão.
3. Substitua pela nova agulha e empurre cuidadosamente, até ficar presa no sítio (agarre pela parte exterior, para evitar danos).

### DADOS TÉCNICOS



Adaptador	AC 230 V ~ 50 Hz
Intervalo de frequência	FM : 87,5 MHz - 108 MHz
	AM : 525 kHz - 1615 kHz
Antena	FM : Cabo de antena
	AM : Antena de ferrite (incorporada)
Dimensões	aprox. 355 x 335 x 175 mm (C x A x P)
Peso	aprox. 3,5 kg

As especificações podem ser alteradas sem aviso prévio.

# MODEL 2957 GRAMOFON Z ODBIORNIKIEM RADIOWYM I GŁOŚNIKAMI

## INSTRUKCJA OBSŁUGI

### INSTRUKCJE BEZPIECZEŃSTWA

 <p>Znak błyskawicy z górnym w trójkącie równobocznym ostrzega przed niebezpiecznym napięciem prądu wewnątrz obudowy. Napięcie to może być na tyle duże, by spowodować niebezpieczeństwo porażenia ludzi.</p>	<p><b>OSTRZEŻENIE</b></p> <p>NIEBEZPIECZEŃSTWO PORAŻENIA PRĄDEM NIE OTWIERAĆ!</p> <p>UWAGA: ABY ZAPOBIEC PORAŻENIOM PRĄDEM ELEKTRYCZNYM NIE ZDEJMUJ POKRYWY (LUB ŚCIANKI TYLNEJ).</p> <p>W ŚRODKU NIE MA ELEMENTÓW SERWISOWANYCH PRZEZ UŻYTKOWNIKA. SERWIS NALEŻY ZLECIĆ WYKwalifikowanemu PERSONELOWI SERWISOWEMU.</p>	 <p>Znak wykrzyknika w trójkącie równobocznym zwraca uwagę na istotne informacje dotyczące obsługi i konserwacji produktu w dokumentacji dostarczonej z urządzeniem.</p>
--	---	---

### DALSZE INFORMACJE



Zwróć uwagę na małe części urządzenia oraz baterie. Nie połkaj ich; może to spowodować poważne zagrożenie w tym uduszenie. Zwróć szczególną uwagę na dzieci. Trzymaj małe części urządzenia z dala od dzieci.



#### Informacje dotyczące ochrony słuchu

##### Uwaga:

Twoje zdrowie jest ważne zarówno dla ciebie jak i dla nas.

Zachowaj więc wszelkie środki ostrożności korzystając z tego urządzenia.

Unikaj wysokiego poziomu głośności.

Jeżeli urządzenie jest obsługiwane przez dzieci, nie pozwól na odtwarzanie muzyki zbyt głośno.

##### Uwaga!

Zbyt wysoki poziom głośności może prowadzić do uszkodzenia słuchu twoich dzieci.



Nie pozwalaj komukolwiek, zwłaszcza dzieciom, wkładać bezczeggo do otworów, otworów wentylacyjnych lub dziur; może to doprowadzić do porażenia prądem. Obudowa urządzenia może być zdjęta wyłącznie przez wykwalifikowanych specjalistów. Korzystaj z urządzenia wyłącznie w celach, do których zostało przeznaczone.



Urządzenie jest przeznaczone do użytku wewnętrznego.



Zachowaj instrukcję obsługi do przyszłego wglądu.



#### Ochrona środowiska

To urządzenie nie może być traktowane jak zwykłe odpady. Przekaż urządzenie do specjalnych miejsc skupu i utylizacji urządzeń elektrycznych. Na urządzeniu lub opakowaniu znajduje się symbol, który informuje o sposobie pozbycia się urządzenia. Wszystkie materiały mogą podlegać utylizacji. Możesz znacznie przysłużyć się do ochrony środowiska utylizując urządzenie w odpowiedni sposób. Zapytaj odpowiednie władze o miejsce utylizacji urządzeń elektrycznych. Upewnij się, że otwory wentylacyjne nie są zasłonięte przez firanki, zasłon, gazety itp.



NIGDY nie ograniczaj wentylacji urządzenia. Upewnij się czy zasłony, gazety, pokrowce lub meble nie zasłaniają otworów wentylacyjnych. Wentylacja musi być zapewniona bez przerwy. Przegrzanie może doprowadzić do poważnych uszkodzeń urządzenia oraz zredukować jego sprawność i trwałość.



#### Ciepło

Nie wystawiaj urządzenia na działanie promieni słonecznych. Upewnij się, że urządzenie nie jest wystawione na działanie źródeł ciepła, takich jak grzejniki czy ogień. Upewnij się, że otwory wentylacyjne urządzenia nie są zasłonięte.



#### Wilgoć oraz czyszczenie

To urządzenie nie jest odporne na wilgoć. Trzymaj urządzenie z dala od wody oraz wilgoci. Woda może spowodować poważne uszkodzenia. Do czyszczenia nie używaj środków zawierających alkohol, amoniak, benzen oraz środków żrących. Mogą uszkodzić urządzenie. Czyść urządzenie miękką, wilgotną szmatką.



#### Pozbywanie się baterii

Baterie nie mogą być traktowane jak zwykłe śmieci. Przekaż baterie do oznaczonego punktu składowania baterii. Nie wrzucaj baterii do ognia.

### ŚRODKI OSTROŻNOŚCI

- PRZECZYTAJ INSTRUKCJE** - Należy przeczytać wszystkie instrukcje dotyczące bezpieczeństwa i obsługi przed uruchomieniem urządzenia.
- ZACHOWAJ INSTRUKCJE** - Instrukcje dotyczące bezpieczeństwa i obsługi należy zachować do wykorzystania w przyszłości.
- WEŹ POD UWAGĘ OSTRZEŻENIA** - Należy przestrzegać wszystkich ostrzeżeń opisanych na urządzeniu i w instrukcji obsługi.
- POSTĘPUJ ZGODNIE Z INSTRUKCJAMI** - Należy postępować zgodnie ze wszystkimi instrukcjami.
- WODA I WILGOĆ** - Nie należy korzystać z urządzenia w pobliżu wody, na przykład, obok wanny, umywalki, zlewozmywaka, miednicy, na terenie basenu lub w wilgotnej piwnicy.
- WENTYLACJA** - Otwory w urządzeniu służą prawidłowej wentylacji, są konieczne do bezusterkowego działania urządzenia i zapobiegają przegrzaniu. Urządzenie należy umieścić w takim miejscu lub pozycji, aby prawidłowa wentylacja nie była utrudniona. Nie wolno go stawiać bezpośrednio na łóżku, kanapie, dywanie lub żadnej innej tego typu powierzchni, ponieważ otwory wentylacyjne mogą zostać zakryte. Umieszczenie urządzenia w zamkniętej przestrzeni, takiej jak szafka czy regał, może utrudniać przepływ powietrza przez otwory wentylacyjne.
- ŹRÓDŁA CIEPŁA** - Urządzenie należy umieszczać z dala od źródeł ciepła, takich jak grzejniki, kuchenki, lub innego tego typu sprzętu (włącznie ze wzmacniaczami), który wydziela ciepło.
- ZASILANIE** - Urządzenie należy podłączyć tylko do takiego źródła zasilania, jakie zostało opisane w instrukcji obsługi lub oznaczone na obudowie.
- ZABEZPIECZENIE PRZEWODU ZASILAJĄCEGO** - Przewody zasilające należy poprowadzić w taki sposób, aby nie znajdowały się one w przejściu, ani nie przyciskały ich pobliskie przedmioty.
- OKRES NIEUŻYTKOWANIA** - Podczas dłuższego okresu nieużytkowania urządzenia, należy odłączyć je od sieci zasilającej i anteny.
- CIAŁO OBCE LUB PŁYN W URZĄDZENIU** - Należy zachować wszelką ostrożność, aby do urządzenia nie dostały się przez otwory w obudowie żadne ciała obce, ani płyny.
- USTERKA WYMAGAJĄCA NAPRAWY** - Urządzenie należy skierować do wykwalifikowanego personelu serwisowego, kiedy:
  - Przewód zasilający lub wtyczka zostały uszkodzone.
  - Do środka dostały się ciała obce lub płyny.
  - Zostało wystawione na działanie deszczu.

- d. Urządzenie spadło lub posiada uszkodzoną obudowę. Korzystaj z kontrolki i dokonuj regulacji w sposób opisany w podręczniku.
  - e. Urządzenie wydaje się funkcjonować nieprawidłowo.
  - f. Działanie urządzenia znacznie różni się od normalnego.
13. **NAPRAWA** - Użytkownik nie powinien podejmować prób naprawy urządzenia, za wyjątkiem sugestii opisanych w instrukcji. Wszelkie naprawy techniczne powinny być skierowane do wykwalifikowanego personelu serwisowego.
  14. **CZYSZCZENIE** - Urządzenie należy odłączyć od sieci zasilającej przed przystąpieniem do czyszczenia. Nie wolno stosować preparatów czyszczących w płynie ani aerozolu - przecierać tylko za pomocą wilgotnej szmatki. Stosować się do instrukcji dotyczących czyszczenia i konserwacji zawartych w niniejszej instrukcji.
  15. **WYŁADOWANIA ATMOSFERYCZNE** - Podczas wyładowań atmosferycznych i dłuższego okresu nieużytkowania urządzenia, należy odłączyć je od sieci zasilającej i anteny.
  16. **KONTROLA BEZPIECZEŃSTWA** - Po dokonaniu przeglądu lub naprawy, serwisant powinien przeprowadzić kontrolę sprawności.
  17. **PRZECIĄŻENIE** - Aby uniknąć pożaru lub porażenia prądem, nie wolno przeciążać gniazd wtykowych ściennych, ani przedłużaczy.
  18. **WYŁADOWANIE ELEKTROSTATYCZNE** - Urządzenie należy odłączyć od sieci zasilającej i wyjąć z niego baterie, jeżeli występuje wadliwe jego działanie. Po chwili podłączyć ponownie do sieci zasilającej.

#### DALSZE UWAGI DOTYCZĄCE URZĄDZENIA

#### NIE OTWIERAĆ. URZĄDZENIE MOŻE BYĆ OTWIERANE TYLKO PRZEZ WYKWALIFIKOWANEGO PRACOWNIKA

##### Wybieranie lokalizacji urządzenia

- Należy unikać drgań, uderzeń i pochyłych powierzchni; w przeciwnym razie wewnętrzne części mogą zostać poważnie uszkodzone.
- Na urządzeniu nie należy umieszczać ciężkich przedmiotów.
- Nigdy nie należy umieszczać urządzenia na wzmacniaczach ani innych urządzeniach, które mogą się nagrzewać.
- W przypadku nieużywania urządzenia należy zawsze zamykać pokrywę zabezpieczającą przed kurzem.

##### Przenoszenie gramofonu

- Przed przeniesieniem należy wyjąć płytę.
- Zalecane jest wyjmowanie płyty i wyłączenie urządzenia w okresach jego nieużywania.

##### Unikanie przedmiotów magnetycznych

- Przedmioty magnetyczne, takie jak głośniki, należy umieszczać w określonej odległości od gramofonu.

##### Oszczędzanie energii

- Zalecane jest wyłączenie urządzenia w przypadku jego nieużywania.
- Jeśli gramofon nie jest używany przez dłuższy czas, należy go odłączyć od gniazda zasilania prądem zmiennym.

#### USTAWIENIE BEZPIECZNEGO POZIOMU GŁOŚNOŚCI

- Słuch stopniowo przyzwyczajają się do ciągłego słuchania głośnej muzyki i pojawia się wrażenie, że poziom głośności jest niższy niż w rzeczywistości.
- To co się wydaje normalne w rzeczywistości może być szkodliwe.
- Głośność powinna być ustawiona na niższym poziomie ze względów bezpieczeństwa.
- Powoli zwiększaj głośność, aż usłyszysz wyraźnie i bez problemów.
- Uszkodzenie słuchu może być poważne i nieodwracalne.
- W razie problemów ze słuchem, skonsultuj się z lekarzem.

#### LOKALIZACJA ELEMENTÓW STEROWANIA I FUNKCJI

##### Widok z przodu

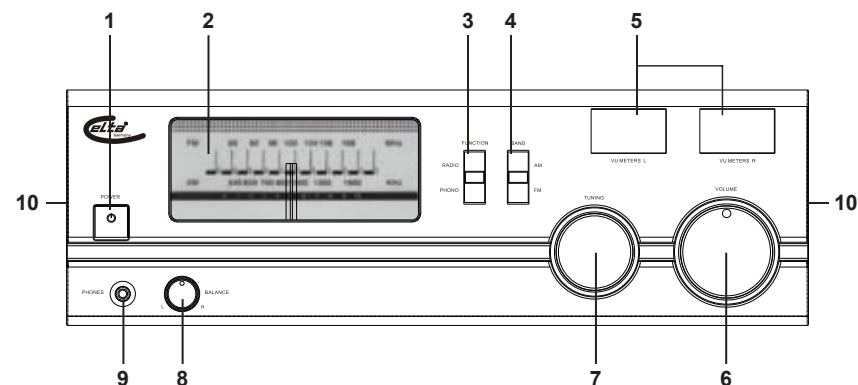

1. POWER : włączanie / wyłączenie gramofonu
2. Skala częstotliwości (FM / AM)
3. FUNCTION RADIO / PHONO: element wyboru funkcji RADIO / FONO
4. BAND AM / FM: element wyboru pasma AM / FM.
5. VU METERS. L / R: lewy / prawy wskaźnik głośności
6. VOLUME : regulacja głośności
7. TUNING : regulacja strojenia FM / AM
8. BALANCE : kontrola balansu głośników (L. / R.)
9. PHONE : gniazdo słuchawkowe
10. Wbudowane głośniki

## GRAMOFON

### Widok z góry

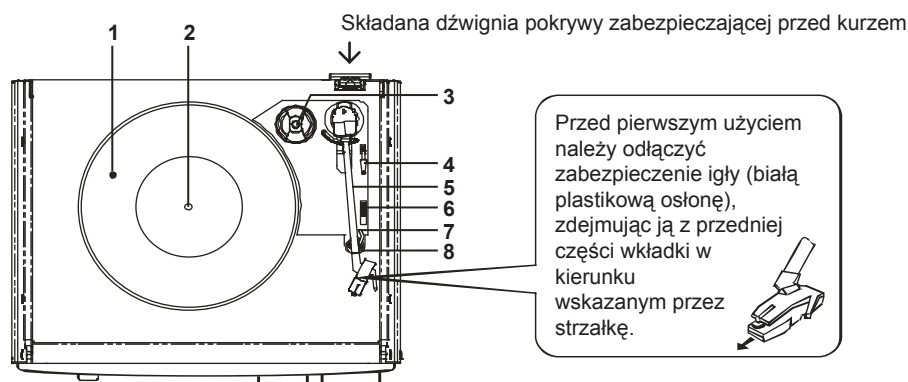

### Widok z tyłu

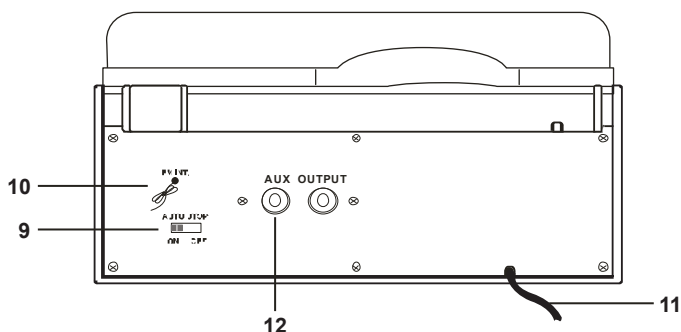

1. Talerz obrotowy
2. Trzpień centralny
3. Adapter 45 obr. / min
4. Dźwignia sterująca
5. Ramię gramofonu
6. Element wyboru szybkości 33 / 45 / 78
7. Zatrask ramienia gramofonu
8. Podpórka ramienia gramofonu
9. AUTO STOP ON - OFF: Włączenie / wyłączenie funkcji automatycznego zatrzymywania gramofonu
10. FM ANTENNA: antena FM
11. Przewód zasilający
12. AUX OUTPUT: gniazda wyjściowe audio lewe / prawe

## ROZPAKOWYWANIE

Urządzenie należy ostrożnie wyjąć z opakowania. Opakowanie należy zachować do przyszłego użytku. Należy usunąć wszystkie przylepne taśmy.

Pokrywa zabezpieczająca przed kurzem jest pakowana oddzielnie i należy ją włożyć w prawą składaną dźwignię znajdującą się z tyłu urządzenia. Miejsce z lewej strony służy do nałożenia.

## ZASILANIE

Znajdujący się z tyłu urządzenia kabel zasilający (11) należy podłączyć do ściennego gniazda elektrycznego 230 V ~ 50 Hz.

## Ostrzeżenia

- Należy upewnić się, że główne zasilanie jest zgodne ze specyfikacjami znajdującymi się na tabliczce znamionowej (230 V).
- Wtyczki nie należy dotykać mokrymi rękoma.
- W przypadku dłuższych okresów nieużywania urządzenia (wakacje itp.) należy je odłączyć od głównego zasilania.
- Aby zapobiec uszkodzeniu kabla i wynikającemu z tego niebezpieczeństwu, odłączając urządzenie od głównego zasilania, zawsze należy trzymać wtyczkę, a nie kabel.

## INSTRUKCJA TYPOWEGO UŻYTKOWANIA

### Włączanie / wyłączenie

Aby włączyć urządzenie, naciśnij znajdujący się z przodu przycisk POWER (1). Wskaźnik POWER (1) zaświeci się na czerwono. Podświetlenie skali częstotliwości zaświeci się na niebiesko. Aby wyłączyć urządzenie, ponownie naciśnij przycisk POWER (1); niebieskie podświetlenie zostanie wyłączone.

### Zmiana trybu pracy

Wybierz tryb za pomocą elementu wyboru funkcji (3) znajdującego się z przodu urządzenia. Ustaw pozycję RADIO w celu włączenia radia lub PHONO w przypadku gramofonu.

### Podłączenia

Obsługa urządzenia jest prosta, oprócz kabla zasilającego nie trzeba wykonywać żadnych innych podłączeń.

### Antena

W celu uzyskania lepszego odbioru FM rozwiń znajdującą się z tyłu urządzenia antenę przewodową FM (10).

W celu uzyskania lepszego odbioru AM należy zmienić położenie urządzenia (wbudowana antena ferrytowa).

### Słuchawki

W celu zapewnienia prywatnego słuchania należy podłączyć słuchawki o impedancji wynoszącej co najmniej 8 omów (nieodłączone) do 3,5 - milimetrowego gniazda słuchawkowego (9) znajdującego się z przodu urządzenia. Głośniki zostaną automatycznie wyciszone.

### Balance

Regulacja stosunku głośności między prawym a lewym kanałem stereo.

W przypadku normalnych warunków słuchania i podczas pracy identycznych głośników element automatycznej kontroli balansu (8) należy ustawić w pozycji środkowej. Obrót elementu kontroli zgodny z ruchem wskazówek zegara oznacza zwiększenie głośności prawego kanału i odwrotnie.

### VU METERS

Wskaźniki poziomu głośności lewego i prawego kanału stereo.



### AUX OUTPUT (WYJŚCIE AUDIO)

Do znajdujących się z tyłu urządzenia gniazd AUX OUTPUT (12) za pomocą kabla stereo audio można podłączyć zewnętrzny wzmacniacz lub zewnętrzne głośniki (4 omy, niedołączone).

Uwaga: wbudowane głośniki urządzenia nie zostaną wyciszone.

### RADIO FM / AM (wszystkie elementy sterowania znajdują się z przodu urządzenia)

1. Ustaw element wyboru funkcji (3) w pozycji RADIO.
2. Ustaw element wyboru pasma (4) w pozycji FM lub AM.
3. Wybierz ulubioną stację za pomocą elementu regulacji strojenia (7); częstotliwość zostanie pokazana na skali częstotliwości.
4. Obróć element regulacji VOLUME (6) w celu dostosowania poziomu głośności.
5. Aby wyłączyć radio, naciśnij przycisk POWER (1) lub przełącz element wyboru funkcji (3) do pozycji PHONO.

### Antena

Rozwiń znajdującą się z tyłu urządzenia antenę przewodową FM (10). W celu uzyskania lepszego odbioru FM zmień położenie anteny przewodowej.

W celu uzyskania lepszego odbioru AM obróć całe urządzenie do momentu osiągnięcia najlepszej jakości (wbudowana antena ferrytowa).

### GRAMOFON

Otwórz pokrywę gramofonu, unosząc ją za pomocą lewego i prawego uchwytu.

Odblokuj zacisk podpórki ramienia gramofonu i zdejmij z igły osłonę zabezpieczającą, przesuwając ją do przodu.

### Odtwarzanie płyty

1. Ustaw znajdujący się z przodu urządzenia element wyboru funkcji (3) w pozycji PHONO.
2. Umieść płytę na środku talerza obrotowego (1). W celu odtwarzania singli (17 cm) należy umieścić adapter 45 obr. / min na osi po środku.
3. Ustaw element wyboru szybkości (6) w pozycji 33, 45 lub 78 odpowiedniej dla płyty.
4. Unieś ramię gramofonu (5) za pomocą dźwigni sterującej (4).
5. Umieść igłę nad krawędzią lub inną częścią płyty, która ma zostać odtworzona.
6. Za pomocą dźwigni sterującej (4) ostrożnie opuść ramię gramofonu (5) na płytę w celu rozpoczęcia odtwarzania.
7. Po zakończeniu płyty talerz obrotowy zatrzyma się automatycznie. Za pomocą dźwigni sterującej (4) unieś ostrożnie ramię gramofonu (5) z płyty i umieść je z powrotem na podpórcie ramienia gramofonu (8).
8. Aby przerwać lub zatrzymać odtwarzanie przed zakończeniem płyty, unieś ostrożnie ramię gramofonu (5) z płyty za pomocą dźwigni sterującej (4) i umieść je z powrotem na podpórcie ramienia gramofonu (8).
9. W przypadku niektórych płyt talerz obrotowy zatrzymuje się przed zakończeniem płyty. W takim przypadku należy ustawić znajdujący się z tyłu urządzenia przełącznik automatycznego zatrzymywania (9) w pozycji OFF, aby móc odtworzyć całą płytę.

### Ważne uwagi

- Talerza obrotowego nie należy zatrzymywać ani obracać ręcznie.
- Ramienia gramofonu nie należy podnosić znad obracającej się płyty ręcznie; należy użyć dźwigni sterującej (4).
- Należy korzystać z zatrasku ramienia gramofonu w celu uniknięcia uszkodzenia systemu głowicy i igły.
- W przypadku nieużywania należy założyć osłonę igły na system głowicy.
- W celu przedłużenia czasu przydatności systemu głowicy i igły, należy czyścić płyty przed ich odtworzeniem.
- Po określonym okresie używania igłę należy wymienić.

### Wymiana igły

1. Unieś ramię gramofonu (5).
2. Ostrożnie wyciągnij starą igłę, trzymając system głowicy drugą ręką.
3. Włóż nową igłę i wciśnij ostrożnie do momentu znalezienia się jej na miejscu (należy trzymać stronę zewnętrzną w celu uniknięcia uszkodzenia).

### DANE TECHNICZNE

Zasilanie	AC 230 V ~ 50 Hz
Zakres częstotliwości	FM : 87,5 MHz - 108 MHz AM : 525 kHz - 1615 kHz
Antena	FM : antena przewodowa AM : antena ferrytowa (wbudowana)
Wymiary	ok. 355 x 335 x 175 mm (D x S x W)
Ciężar	ok. 3,5 kg

Specyfikacje podlegają zmianie bez powiadomienia.

# MODEL 2957 PLATENSPELER MET RADIO EN LUIDSPREKERS

## GEBRUIKSAANWIJZING

### VEILIGHEIDSIINSTRUCTIES

 <p>Het driehoekige symbool met bliksemschicht wijst de gebruiker erop dat binnenin deze eenheid een gevaarlijke niet geïsoleerde spanning aanwezig is die tot een elektrische schok kan leiden.</p>	<p><b>OPGELET</b></p> <p>RISICO OP EEN GEVAARLIJKE SCHOK NIET OPENEN</p> <p>OPGELET: OM HET RISICO OP EEN ELEKTRISCHE SCHOK TE VERMIDDEN, DE VOOR- OF ACHTERKANT NIET VERWIJDEREN. BINNENIN BEVINDEN ZICH GEEN DELEN DIE DOOR DE GEBRUIKER ONDERHOUDEN KUNNEN WORDEN. DOE EEN BEROEP OP EEN ERKENDE EN BEVOEGDE TECHNISCHE DIENST</p>	 <p>Het driehoekige symbool met uitroepetekens wijst de gebruiker erop dat er belangrijke instructies betreffende het gebruik en het onderhoud opgenomen zijn in de handleiding bij deze eenheid.</p>
---	---	--

### BIJKOMENDE INFORMATIE



Let op bij kleine onderdelen en batterijen, niet doorslikken, dit kan tot ernstige schade of verstikking leiden. Let er in het bijzonder bij kinderen op dat kleine onderdelen en batterijen buiten hun bereik zijn.



#### Belangrijk advies omtrent het gehoor Opgelet:

U geeft om uw gehoor, wij doen dat ook.

Wees daarom voorzichtig tijdens het gebruik van dit apparaat.

Onze aanbeveling: **Vermijd hard geluid.**

In het geval het apparaat door kinderen wordt gebruikt, zorg ervoor dat het volume niet te hard staat.

#### Opgelet!

Hard geluid kan onherstelbare schade aan het gehoor van een kind veroorzaken.



Laat **NOOIT** personen, in het bijzonder kinderen, voorwerpen in de gaten, schachten of andere openingen van de behuizing steken; dit kan een dodelijke elektrische schok tot gevolg hebben. De behuizing van het apparaat mag slechts door daartoe gekwalificeerde vaklui geopend worden.



Gebruik het apparaat alleen voor het doel waarvoor het is bestemd.

Het apparaat is uitsluitend bedoeld voor gebruik in huishoudelijke en zakelijke omgevingen.



Gelieve deze gebruiksaanwijzing zorgvuldig te bewaren voor later gebruik.



#### Aanwijzingen inzake de milieubescherming

Dit product mag aan het einde van zijn levensduur niet samen met het normale huishoudelijke afval verwijderd worden, maar moet afgegeven worden op een verzamelpunt voor de recycling van elektrische en elektronische apparatuur. Het symbool op het product, in de gebruiksaanwijzing of op de verpakking maakt u daarop attent.

De werkstoffen zijn volgens hun kenmerking herbruikbaar. Met het hergebruik, de stoffelijke verwerking of andere vormen van recycling van oude apparaten levert u een belangrijke bijdrage tot de bescherming van ons milieu.

Gelieve bij het gemeentebestuur informatie te vragen over het bevoegde verzamelpunt.



Verhinder nooit de ventilatie van het apparaat door middel van gordijnen, kranten, dekens of meubelstukken. De ventilatiegaten moeten altijd vrij zijn. Oververhitting kan schade veroorzaken en de levensduur van het apparaat verkorten.



#### Hitte en warmte

Stel het apparaat niet bloot aan direct zonlicht. Zorg ervoor dat het apparaat niet wordt blootgesteld aan directe hittebronnen zoals verwarmingen en open vuur. Zorg ervoor dat de ventilatiegaten niet zijn bedekt.



#### Vocht en reiniging

Dit product is niet waterdicht! Doop de speler niet in water. Voorkom dat de speler met water in contact komt. Water in het apparaat kan tot ernstige beschadiging leiden. Gebruik geen schoonmaakmiddelen die alcohol, ammoniak, benzeen of schuurmiddel bevatten aangezien deze middelen de speler kunnen beschadigen. Om te reinigen, gebruik een zachte, vochtige doek.



#### Professionele recycling

Batterijen en verpakking horen niet thuis in het huisafval. De batterijen moeten worden ingeleverd bij een verzamelpunt voor gebruikte batterijen. Verpakkingsmateriaal gescheiden deponeren is goed voor het milieu.

### VELIGHEIDSMATREGELEN

- LEES DE GEBRUIKSAANWIJZING** - Alle veiligheids- en bedieningsaanwijzingen dienen gelezen te worden voordat het apparaat gebruikt wordt.
- BEWAAR DE GEBRUIKSAANWIJZING** - De veiligheids en bedieningsaanwijzingen dienen bewaard te worden voor toekomstig gebruik.
- NEEM WAARSCHUWINGEN IN ACHT** - Alle waarschuwing op het apparaat en handleiding dienen in acht genomen te worden.
- VOLG DE GEBRUIKSAANWIJZINGEN OP** - Alle bedienings- en gebruiksaanwijzingen dienen opgevolgd te worden.
- WATER EN VOCHT** - Gebruik het apparaat niet in de buurt van water, bijvoorbeeld bij een badkuip, wasbak, keukenaanrecht, wasteil, zwembad of in een vochtige kelder.
- VENTILATIE** - De openingen in het apparaat zorgen er voor dat het apparaat goed geventileerd wordt, ze zijn nodig voor het goed functioneren and het voorkomen van oververhitting. Het apparaat dient zodanig geplaatst te worden op een locatie dat een goede ventilatie niet door gehinderd wordt. Zet het niet op een bed, sofa tapijt of een soortgelijk oppervlak dat de ventilatiegleuven kan blokkeren of in een ingebouwde installatie zoals een boekenkast of kastje dat de luchtstroom door de ventilatiegleuven kan verhinderen.
- HITTE** - Het apparaat dient niet in de nabijheid van hittebronnen zoals radiatoren, warmte roosters, kachels of andere apparaten (waaronder versterkers) die hitte produceren, te staan.
- ENERGIEBRONNEN** - Dit product dient alleen gebruik te maken van het type energiebron aangegeven op het markeringslabel.
- STROOMSNOER BESCHERMING** - Stroomsnoeren dienen zo gelegd te worden dat er niet makkelijk overheen gelopen kan worden of ingedrukt worden door voorwerpen die bovenop of tegen ze geplaatst worden.
- PERIODEN VAN ONBRUIK** - Haal de stekkers uit het stopcontact en maak de stekker van de antenne los als het apparaat voor langere tijd niet gebruikt gaat worden.
- VOORWERPEN en VLOEISTOFFEN** - Let er op dat er geen vreemde voorwerpen en vloeistoffen gemorst worden in de openingen van het apparaat.
- SCHADEONDERHOUD** - Haal de stekker uit het stopcontact en breng het naar gekwalificeerd onderhoudspersoneel in de volgende gevallen:
  - Als het stroomsnoer beschadigd is;
  - Als er vloeistof gemorst is of er voorwerpen in het apparaat gevallen zijn;

- c. Als het apparaat blootgesteld is aan regen of water;
  - d. Het apparaat is gevallen of de behuizing is beschadigd. Gebruik de bedieningselementen alleen zoals aangegeven in de gebruiksaanwijzing.
  - e. Het apparaat lijkt niet normaal te functioneren.
  - f. Als het apparaat een duidelijke verandering in functioneren vertoont.
13. **ONDERHOUD** - Behalve dan wat er aangegeven staat in de handleiding, dient de gebruiker niet zelf te proberen het apparaat te repareren. Alle reparaties dienen uitgevoerd te worden door onderhoudspersoneel.
  14. **HET SCHOONMAKEN** - Haal de stekker uit het stopcontact vóór het schoonmaken. Gebruik geen vloeibare schoonmaakmiddelen of aerosolmiddelen. Gebruik een vochtige doek voor het schoonmaken. Volg de verzorging en onderhoud instructies in de handleiding.
  15. **BLIKSEM** - voor extra bescherming voor dit product tijdens onweer, haalt u de stekker uit het stopcontact en ontkoppelt de antenne of het kabelsysteem.
  16. **VEILIGHEIDSCONTROLE** - Na het afronden van onderhoud of reparaties aan dit apparaat, vraag de onderhoudsmonteur om veiligheidscontroles uit te voeren.
  17. **OVERBELASTING** - Overbelast stopcontacten, verlengsnoer of geïntegreerde stekkerdozen omdat dit kan resulteren in brand of een elektrische schok.
  18. **ELECTROSTATISCHE ONTLADING** - Ontkoppel van het voedingsnet en verwijder de batterijen wanneer het toestel niet goed functioneert. Sluit het opnieuw aan na verloop van tijd.

#### AANVULLENDE OPMERKINGEN OVER HET APPARAAT

#### NIET OPENEN. HET APPARAAT MAG ALLEEN GEOPEND WORDEN DOOR GEKwalificeerd ONDERHOUDSPERSONEEL

#### Installatie en plaatsing van het apparaat

- Vermijd vibratie, schokken of hellende oppervlakken; hierdoor kunnen de interne onderdelen ernstig beschadigd raken.
- Plaats geen zware voorwerpen op het apparaat.
- Plaats het apparaat nooit op versterkers of andere apparaten die warm kunnen worden.
- Sluit altijd de afdekkap als u het apparaat niet gebruikt.

#### De platenspeler verplaatsen

- Verwijder de LP voordat u de platenspeler verplaatst.
- U wordt aangeraden de LP te verwijderen en het apparaat uit te schakelen als u het lange tijd niet gebruikt.

#### Uit de buurt houden van magnetische voorwerpen

- Zet magnetische voorwerpen, zoals luidsprekers, op een afstand van de platenspeler.

#### Energiebesparing

- U wordt aangeraden het apparaat uit te schakelen wanneer u de speler niet gebruikt.
- Haal de stekker uit het stopcontact als u de platenspeler lange tijd niet gebruikt.

#### EEN VEILIG GELUIDSNIVEAU INSTELLEN

- Wanneer u constant naar luide muziek luistert past uw gehoor zich geleidelijk aan het hoge geluidsniveau aan. Daardoor lijkt het volume lager te zijn dan het werkelijk is.
- Wat voor u een normaal geluidsniveau lijkt te zijn, kan in feite uw gehoor beschadigen.
- Zet het volume laag om uzelf hiertegen te beschermen.
- Draai dan langzaam het volume hoger, totdat u de muziek duidelijk en zonder problemen kunt horen.
- Gehoorbeschadiging kan ernstig zijn en is onomkeerbaar.
- Raadpleeg uw dokter wanneer u een gehoorprobleem opmerkt.

#### LOCATIE VAN FUNCTIES EN BEDIENINGSELEMENTEN

##### Voorraanzicht

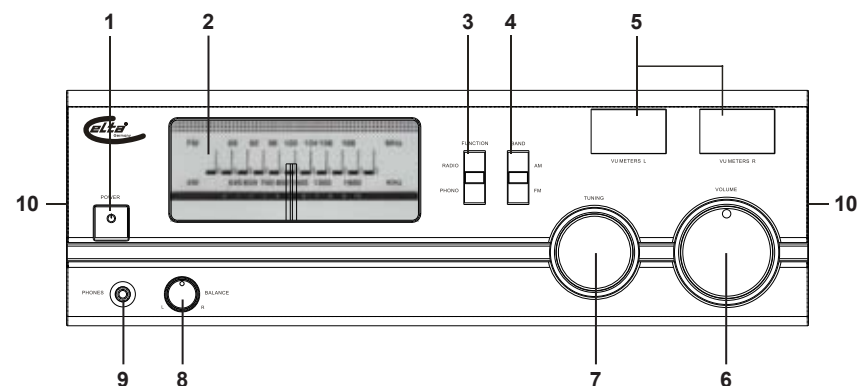

1. POWER: De platenspeler in / uitschakelen
2. Frequentieschaal (FM / AM)
3. FUNCTION RADIO / PHONO: Functieschakelaar RADIO / PHONO
4. BAND AM / FM: Bandschakelaar AM / FM
5. VU METERS. L / R: Indicatoren geluidsniveau links/rechts
6. VOLUME: Volumeknop
7. TUNING: Afstemknop FM / AM
8. BALANCE: Balansknop luidsprekers (L. / R.)
9. PHONE: Koptelefoonaansluiting
10. Ingebouwde luidsprekers

## DRAAIPLATEAU

### Bovenaanzicht

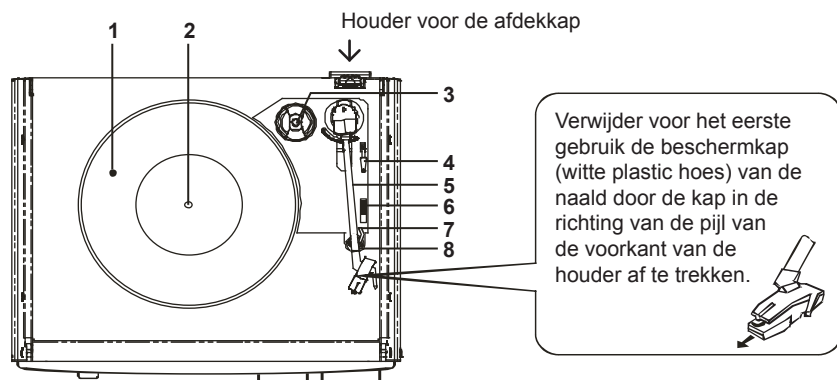

### Achteraanzicht

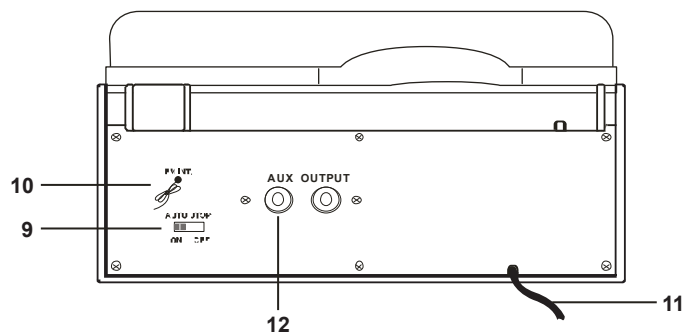

1. Draaiplateau
2. Middenas
3. 45 tpm - adapter
4. Toonarmhendel
5. Toonarm
6. Snelheidsschakelaar 33 / 45 / 78 tpm
7. Toonarmvergrendeling
8. Toonarmhouder
9. AUTO STOP ON - OFF : Automatische stopfunctie van het draaiplateau AAN / UIT
10. FM ANTENNA : FM - antenne
11. Electriciteitsnoer
12. AUX OUTPUT: Audio - uitgangen links / rechts

## UITPAKKEN

Haal het apparaat voorzichtig uit de verpakking. Bewaar de verpakking voor toekomstig gebruik. Verwijder alle plakstroken.

De afdekkap is apart verpakt en moet in de houder rechts aan de achterkant van het apparaat geplaatst worden, en in de opening aan de linkerkant.

## VOEDING

Sluit het netsnoer (11) aan de achterkant aan op een 230 V ~ 50 Hz stopcontact.

## Waarschuwingen

- Zorg ervoor dat de netspanning overeenkomt met de specificaties op het etiket (230 V).
- Raak de stekker niet met natte handen aan.
- Haal de stekker uit het stopcontact als u het apparaat lange tijd niet gebruikt (vakantie e.d.).
- Als u de stekker uit het stopcontact haalt, trek dan altijd aan de stekker en niet aan het snoer zelf, om schade aan het snoer en daaruit voortvloeiende gevaren te voorkomen.

## STANDAARD GEBRUIKSINSTRUCTIES

### In / uit-schakelen

Druk op de POWER-toets (1) aan de voorkant om het apparaat in te schakelen. De POWER - indicator (1) licht rood op. De verlichting van de afstemschaal licht blauw op. Druk weer op POWER (1) om het apparaat uit te schakelen, en de blauwe verlichting dooft uit.

### Het apparaat in een andere stand zetten

U kunt het apparaat in een andere stand zetten met de functieschakelaar (3) aan de voorkant. Zet de schakelaar op RADIO om naar de radio te luisteren, of op PHONO om de platenspeler te gebruiken.

### Aansluitingen

Het apparaat is gemakkelijk te gebruiken. Behalve het netsnoer hoeft er niets aangesloten te worden.

### Antenne

Wikkel de FM-draadantenne (10) aan de achterkant van het apparaat af voor een betere FM - ontvangst.

Voor een betere AM-ontvangst moet het apparaat in zijn geheel gedraaid worden (ingebouwde ferrietantenne).

### Koptelefoons

Om privé te luisteren kunt u koptelefoons met een impedantie van minimaal 8 ohm (niet bijgeleverd) aansluiten op de 3,5 mm koptelefoonaansluiting (9) aan de voorkant. De luidsprekers worden automatisch uitgeschakeld.

### Balance

Aanpassen van de volumeratio tussen het rechter-en linker-stereokanaal.

Bij normale luisteromstandigheden en bij gebruik van twee identieke luidsprekers kan de automatische balansknop (8) op de middenpositie gezet worden. Als u de knop met de klok mee draait verhoogt u het geluidsniveau van het rechterkanaal, en andersom.

### VU METERS

Indicatoren van het geluidsniveau van de linker-en rechter-stereokanalen.

### AUX OUTPUT (AUDIO - UITVOER)

U kunt een externe versterker of externe luidsprekers (4 ohm, niet bijgeleverd) met behulp van een stereo-audiokabel aansluiten op de AUX OUTPUT - aansluitingen (12) aan de achterkant van het apparaat.

Opmerking: De ingebouwde luidsprekers van het apparaat worden niet uitgeschakeld.

### RADIO FM / AM (Alle bedieningselementen bevinden zich aan de voorkant van het apparaat)

1. Zet de functieschakelaar (3) op de RADIO-positie.
2. Zet de bandschakelaar (4) op de FM of AM-positie.
3. Zoek de gewenste zender op met de afstemknop (7), de frequentie wordt aangegeven op de frequentieschaal.
4. Draai aan de VOLUME-knop (6) om het geluidsniveau aan te passen.
5. Om de radio uit te schakelen kunt u op de POWER-knop (1) drukken of de functieschakelaar (3) op de PHONO - positie zetten.

### Antenne

Wikkel de FM-draadantenne (10) aan de achterkant van het apparaat af. Verander de positie van de draadantenne voor een betere FM-ontvangst.

Voor een betere AM - ontvangst moet het apparaat in zijn geheel gedraaid worden totdat u de beste ontvangst krijgt (ingebouwde ferrietantenne).

### PLATENSPELER

Open de afdekkap van de platenspeler door de kap aan de linker- en rechterhandvaten omhoog te tillen.

Ontgrendel de vergrendeling van de toonarmhouder en verwijder de beschermkap van de naald naar voren toe.

### Een LP afspelen

1. Zet de functieschakelaar (3) aan de voorkant op de PHONO-positie.
2. Plaats een LP in het midden van het draaiplateau (1). Zet de 45 tpm - adapter op de middenas als u een single (17 cm) afspeelt.
3. Afhankelijk van de LP zet u de snelheidsschakelaar (6) in de 33, 45 of 78 tpm - stand.
4. Breng de toonarm (5) omhoog met de toonarmhendel (4).
5. Plaats de naald boven de rand van de LP of op een andere positie boven de LP die u wilt afspelen.
6. Laat de toonarm (5) voorzichtig op de LP zakken met de toonarmhendel (4) om het afspelen te beginnen.
7. Aan het einde van de LP stopt het plateau automatisch met draaien. Haal de toonarm (5) voorzichtig van de plaat omhoog met de toonarmhendel (4) en zet de toonarm terug op de houder (8).
8. Als u de LP tijdens het afspelen wilt stoppen of onderbreken haalt u de toonarm (5) voorzichtig van de plaat omhoog met de toonarmhendel (4) en zet de toonarm terug op de houder (8).
9. Bij sommige LP's stopt het plateau met draaien voordat het einde van de LP is bereikt. Zet in dit geval de auto stop - schakelaar (9) aan de achterkant op de OFF - positie om de LP tot het einde te kunnen beluisteren.

### Belangrijke opmerkingen

- Stop of draai het draaiplateau niet handmatig.
- Haal de toonarm niet met de hand van een draaiende LP af; gebruik in plaats daarvan de toonarmhendel (4).
- Gebruik de toonarmvergrendeling om schade aan de platenspeler en de naald te voorkomen.
- Zet de beschermkap op de naald wanneer u de platenspeler niet gebruikt.
- Reinig LP's voor het afspelen om de levensduur van de platenspeler en de naald te verlengen.
- Na een bepaalde gebruikperiode moet de naald vervangen worden.

### Vervanging van de naald

1. Breng de toonarm (5) omhoog.
2. Trek de oude naald voorzichtig van de houder af terwijl u de platenspeler met uw andere hand vasthoudt.
3. Plaats de nieuwe naald in de houder en druk er voorzichtig op tot de naald op zijn plaats klikt (houd de buitenkant vast om schade te voorkomen).

### TECHNISCHE INFORMATIE



Voeding	AC (wisselstroom) 230 V ~ 50 Hz
Frequentiebereik	FM : 87.5 MHz - 108 MHz
	AM : 525 kHz - 1615 kHz
Antenne	FM : Draadantenne
	AM : Ferrietantenne (ingebouwd)
Afmetingen	ca. 355 x 335 x 175 mm (L x B x H)
Gewicht	ca. 3,5 kg

Specificaties kunnen veranderd worden zonder voorafgaande kennisgeving.

# MODELL 2957 RADYO ALICISI VE HOPARLÖRLÜ PLAKÇALAR

## KULLANIM KILAVUZU

### EMNİYET TALIMATLARI

 <p>Üçgen içindeki gerilim işareti bir uyarı sembolü olup kullanıcıya cihazın içinde izole edilmemiş tehlikeli gerilimin olduğunu ve bu gerilimin elektrik çarpmak kadar güçlü olduğu gösterir.</p>	<p><b>DİKKAT</b></p> <p>ELEKTRİK ÇARPMA TEHLİKESİ, AÇMAYINIZ.</p> <p>DİKKAT: ELEKTRİK ÇARPMA RISKİNDEN KAÇINMAK İÇİN ÖN VEYA ARKA KAPAĞI AÇMAYINIZ. CİHAZIN İÇİNDE KULLANICININ TAMİR EDEBİLECEĞİ PARÇALAR BULUNMAMAKTADIR. SADECE UZMAN KİŞİLER TARAFINDAN TAMİR EDİLMESİ GEREKMEKTEDİR.</p>	 <p>Üçgen içindeki uyarı sembolü olup kullanıcıya önemli bakım ve kullanım bilgileri vermektedir. Bu bilgileri kullanma kılavuzunda bulabilirsiniz.</p>
--	---	--

### HARİCİ BİLGİLER



Lütfen küçük parçalara dikkat ediniz, yutmayınız. Aksi takdirde büyük rahatsızlıklar meydana gelebilir veya bozulabilirsiniz. Lütfen çocuklara dikkat ediniz ve onların erişemeyeceği yerlere küçük parçaları ve pilleri yerleştiriniz.



#### Kulak zarınızı korumak için önemli uyarılar Uyarı:

Sizin kulak sağlığınıza sizin için ve bizim içinde önemli. Bu yüzden bu cihazı kullanırken dikkatli olunuz. Bizim tavsiyemiz: **Fazla yüksek ses den kaçınin.** Eğer cihaz çocuklar tarafından kullanılıyorsa, cihazın ses ayarı fazla acik olmadığından emin olunuz.

#### Dikkat!

Fazla yüksek ses çocuklarda duyma hasara yol açabilir.



Kesinlikle bahçelerin bil hassa çocukların küçük deliklere veya cihazın açık yerlerine herhangi bir şeyleri sokmasına izin vermezsiniz. Aksi takdirde elektrik çarpması tehlikesi bulunmaktadır. Cihazın kapağı sadece uzman kişiler tarafından açılmalıdır.



Lütfen cihazı sadece öngörüldüğü şekilde kullanınız. Cihaz sadece mesken ve iç alanlarında kullanılmak üzere tasarlanmıştır.



Yapıtım talimatlarını ilerde kullanmak üzere dikkatli bir şekilde saklayınız.



#### Çevre koruma ile ilgili açıklamalar

Bu ürün, kullanım tarihinin sona ermesiyle birlikte normal ev çöpü kanalıyla tasfiye edilmeyip, elektrik ve elektronik cihazlarının geri dönüşüm toplama noktalarına ayrıştırılmalıdır.

Ürünün, kullanma talimatının veya ambalajın üzerinde yer alan sembol buna işaret etmektedir. Hammaddeler, üzerlerindeki işaretler uyarınca geri dönüştürülebilir özelliktedir. Eski cihazların geri dönüştürülmesi, maddi yönden değerlendirilmesi veya diğer şekillerdeki değerlendirilmelerine bulunacağı desteklerle, çevremizin korunması için önemli bir katkı sağlamış olacaktır. Lütfen bağlı bulunduğunuz belediye yönetiminden yetkili tasfiye noktasını öğreniniz.



Cihazın havalandırma deliklerini gazete, perde yorgan veya mobilya ile tıkamayınız. Havalandırma delikleri her zaman açık kalması gerekmektedir. Fazla ısınma cihazın fazla ısınmasına sebep olabilir veya cihazın ömrünü kısaltır.



#### Sıcaklık ve ısı

Cihazı güneş ışığının doğrudan yansımalarından koruyunuz. Cihazın doğrudan sıcaklık üreten aletlerde kalirifer gibi açık ateşten vs. uzak tutunuz. Cihazın havalandırma deliklerinin kapalı olmadığından emin olunuz.



#### Rutubet ve temizlik

Bu cihaz su geçirir! Cihaza su dömesini engelleyiniz, suya bandırmayınız. Cihaza su girdiği takdirde cihaz ciddi arıza görebilir. Temizlik esnasına, alkol, amonyak, benzin veya çizici maddeler kullanmayınız bunlar cihaza zarar verebilirler. Temizlik için yumuşak ıslak bir bez kullanınız.



#### Uygun biçimde atılma

Pil ve ambalajlar normal çöpe atılmaması gerekmektedir. Piller için özel bulunan yerlerde atılması gerekmektedir. Ambalajları ayrı atmanız çevreyi korumanıza yardımcı olur.

### GÜVENLİK TALİMATLARI

- TALİMATLARI OKUYUNUZ** - Cihaz çalıştırılmadan evvel tüm emniyet ve çalışma talimatlarının okunması gerekmektedir.
- TALİMATLARI SAKLAYINIZ** - Emniyet ve çalışma talimatları lazım olur diye saklanmalıdır.
- UYARILARI DİKKATE ALINIZ** - Bu kılavuzda ve cihaz üzerinde gösterilen uyarılar dikkate alınmalıdır.
- TALİMATLARI UYGULAYINIZ** - Tüm çalışma talimatları uygulanmalıdır.
- SU VE NEM** - Cihazın küvet, lavabo, mutfak lavabosu, çamaşır leğeni, yüzme havuzu veya ıslak zemin gibi su kaynaklarının yakınında kullanılmaması gerekir.
- HAVALANDIRMA** - Cihazın açık kısımları cihazın havalandırılması içindir bu deliklerin açık olması gerekmektedir. Cihazın bu havalandırma deliklerinin kapanmaması için uygun bir yere konulması gerekir. Deliklerin engelleneceği yatak, halı gibi yerlere koymayınız, yine deliklerin kapanacağı gömme dolaplara mesla kitaplık veya deliklerin hava almasını engelleyecek kapalı yerlere koymayınız.
- ISI** - Bu cihazın kalorifer, soba gibi veya başka (yükselticiler de dahil) ısı kaynaklarından uzakta tutulması gerekir.
- GÜÇ KAYNAĞI** - Cihazın kılavuzda belirtilen veya cihazın üzerinde yer alan güç kaynaklarına bağlanması gerekir.
- ELEKTRİK KABLOSUNUN KORUNMASI** - kabloların üzerlerine basıldığında ezilecek veya herhangi bir nesne gelecek şekilde döşenmemesi gerekmektedir.
- KULANILMADIĞINDA** - Cihazı uzunca bir süre kullanmayacaksanız elektrik ve anten bağlantısını kesiniz.
- NESNE ve SIVI GİRİŞİ** - Cihazın içine bir nesne düşmemesine veya sıvının akmasına dikkat ediniz.
- SERVİS GEREKTİREN HASARLAR** - Şu hallerde servis elemanları çağırılmalıdır:
  - Elektrik kablosu veya fişi hasar gördüğünde.
  - Cihaza bir nesne düştüğünde veya içine bir sıvı aktığında.
  - Cihaz yağmur veya neme maruz kaldığında.
  - Cihaz düşürüldüğü veya kasası zarar gördüğünde. Sadece bu kılavuzda belirtilen kontrol ve ayarları
  - Cihaz normal çalışmıyor gibi görüldüğünde.
  - Cihazın çalışma performansında düşüş gözlemlendiğinde.

13. **BAKIM** - Kullanıcının bu kılavuzda belirtilen haller dışında kesinlikle tamir etmeye kalkışmaması gerekir. Kalan tüm hallerde bakımın uzman servis elemanınca yapılması gerekmektedir.
14. **TEMİZLEME** - Temizlemeden evvel ciazı fişten çekiniz. Sıvı veya püskürtme temizleyiciler kullanmayınız, sadece nemli bir bez kullanınız. Bu kılavuzdaki koruma ve temizleme talimatlarına uyunuz.
15. **YILDIRIM** - Yıldırım olduğu zamanlarda veya uzun bir süre kullanmadığınızda lütfen cihazı güç kaynağından ve antenden çekiniz.
16. **EMNİYET KONTROLÜ** - Cihazın bakımından sonra servis elemanından emniyet testi yapmasını isteyiniz.
17. **AŞIRI ELEKTRİK** - Yangın veya elektrik çarpmasının önüne geçmek için prizlere ve ilave aksesuarlara aşırı elektrik yüklemeyiniz.
18. **KISA DEVRE** - Cihaz bozulduğunda fişten çekiniz veya pileri çıkarınız. Kısa bir süre beledikten sonra tekrar bağlayınız.

### CİHAZLA İLGİLİ DAHA FAZLA BİLGİ

#### CİHAZI AÇMAYINIZ. SADECE UZMAN SERVİS ELEMANLARINCA AÇILMASI GEREKMEKTEDİR

##### Cihaz için uygun yer seçimi

- Cihazın parçalarının hasar görmemesi açısından titreşimli, dabe ihtimali olan sallantılı yerler seçmeyiniz.
- Cihazın üzerine ağır nesnelere koymayınız.
- Cihazı asla amfi gibi bayağı ısınan cihazların üzerine koymayınız.
- Cihazı kullanmadığınız zamanlarda üzerini örtünüz.

##### Plak çaların taşınması

- Taşımadan evvel plağı çıkarınız.
- Uzun süre cihazınızı kullanmayacaksanız plağı çıkarmanız cihazı kapatmanız önerilir.

##### Manyetik nesnelere uzak tutunuz

- Hoparlör gibi manyetik nesnelere, plakçılardan uyun bir mesafede bulundurunuz.

##### Enerji tasarrufu

- Cihazı kullanmayacaksanız, kapatmanız önerilir.
- Eğer plakçalar kısmını uzun bir süre kullanmayacaksanız, AC ceryan fişinden çekilmesi gerekir.

### UYGUN SES SEVİYESİNİN AYARLANMASI

- Devamlı surette yüksek sesle müzik dinlemeniz, kulağınızın bu seviyeye alışmasına sesin düşük olduğunu zannetmenize neden olacaktır.
- Normal sandığınız bu seviye kulaklarınıza zarar verecektir.
- Bundan korunmak için, ses seviyesini düşük tutunuz.
- Sesi net duyuncaya kadar yavaş yavaş yükseltiniz, sorun yaşamamalısınız.
- Kulağınızda oluşan işitme bozukluğu devam edecektir ve geri dönüşü yoktur.
- Bir işitme sorunu yaşarsanız, bir doktora başvurunuz.

### DÜĞMELERİN YERLERİ VE İŞLEVLERİ

#### Önden Görünüm

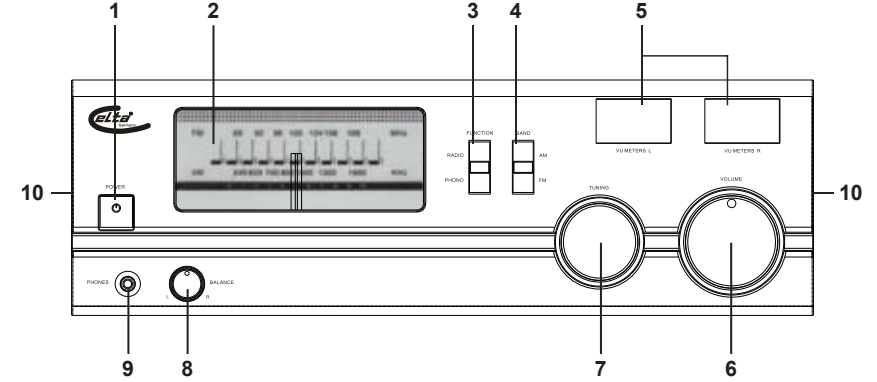

1. POWER: Plakçaların açılması / kapatılması
2. Frekans tablosu (FM / AM)
3. FUNCTION RADIO / PHONO: İşlev Seçicisi RADYO / PLAK
4. BAND AM / FM: AM / FM Bant Seçici.
5. VU METERS. L / R: Sol/sağ ses göstergesi
6. VOLUME: Ses kontrol
7. TUNING: FM / AM İnce ayar düğmesi
8. BALANCE: hoparlör denge kontrolü (L. / R.)
9. PHONE: Kulaklık girişi
10. Dahili hoparlörler

## PLAKÇALAR

### Üstten Görünüm

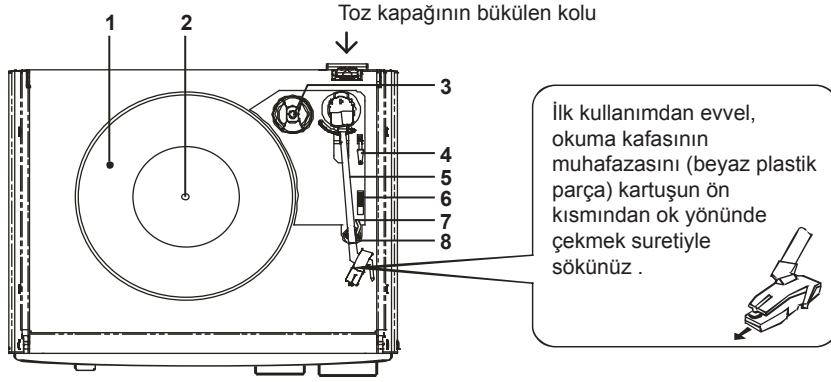

### Akadan Görünüm

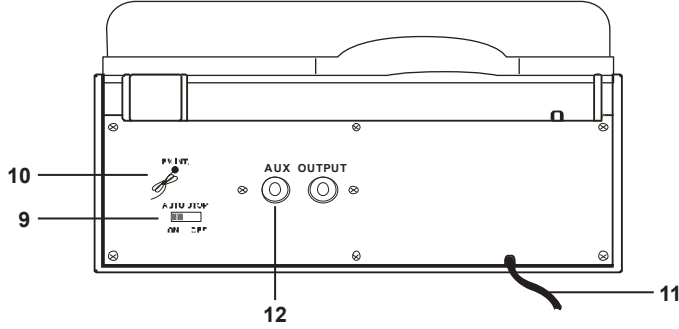

1. Plakçalar
2. Merkez nokta
3. 45 rpm adaptör
4. Kaldırma kolu
5. Ton Kolu
6. 33 / 45 / 78 Hız seçicisi
7. Ton kolu için kilit mekanizması
8. Ton kolu park yeri
9. AUTO STOP ON - OFF: plakçalar otomatik durma işlevi AÇIK / KAPALI
10. FM ANTENNA : FM anten
11. Ceryan kablosu
12. AUX OUTPUT : Sol / sağ ses çıkış yuvaları

## PAKETİN AÇILMASI

Cihazı paketinden dikkatlice çıkarınız. Chazın kutusunu daha sonra kullanmak üzere saklayınız. Tüm koruyucu bantları sökünüz. Toz kapağı ayrı br pakettedir ve cihazın arkasındaki yerine tam oturtulmalıdır. Sol taraftaki yer içeri almak içindir.

## GÜÇ KAYNAĞI

Ana ceryan kablosunu (11) cihazın arkasındaki 230 V ~ 50 Hz duvar prizine takınız.

## Uyarılar

- Bağlayacağınız ceryan miktarının etikette belirtilen miktarda olmasına dikkat ediniz (230 V).
- Fişlere ıslak elle dokunmayınız.
- Uzunca bir süre cihazınızı kullanmayacaksanız fişten çekiniz (tatil vs.).
- Kablo bozulması ve bunun sonucunda yaşanacak herhangi bir kazaya sebebiyet vermemek için cihazı daima fişten çekerken kablodan değil fişten tutarak çekiniz.

## GENEL ÇALIŞTIRMA TALİMATLARI

### Açık / Kapalı

Cihazı çalıştırmak için ön tarafta bulunan POWER (1) tuşuna basınız. POWER göstergesi (1) kırmızı olarak yanacaktır. Geri plandaki Frekans tablosunun ışığı mavi yanacaktır. Cihazı kapatmak için POWER (1) tuşuna tekrar basınız, mavi geri plan ışığı sönecektir.

### Çalıştırma konumunun değiştirilmesi

Ön taraftaki işlev seçicisiyle (3) konumu seçiniz. Radyoyu kullanmak için RADIO radyo veya plak çalar için PHONO tuşuna basınız.

### Bağlantılar

Chazın çalıştırılması kolaydır ancak, ana ceryan kablosuna ilişkin herhangi bir bağlantıya gerek yoktur.

### Anten

Daha iyi FM sinyal alımı için cihazın arkasında bulunan FM çubuk antenini (10) sonuna kadar uzatınız.

Daha iyi AM sinyal alımı için cihazın kendi etrafında döndürülmesi gerekmektedir (dahili ferit anten).

### Kulaklıklar

Kendi başınıza müzik dinlemek için en az 8 ohm empedansa sahip bir kulaklığı (beraber verilmez) ön tarafta bulunan 3.5mm kulaklık girişine (9) takınız. Hoparlörlerdeki ses otomatik olaak kesilecektir.

### Balance

Sol ve sağ stereo kanalları arasındaki ses oranını ayarlamak içindir.

Normal dinleme şartları altında ve benzer hoparlörlerle çalıştırma durumunda otomatik denge ayarı (8) merkez konuma ayarlanır. Düğmenin saat yönünde dönürülmesi demek sağ kanalın yükseltilmesi veya tersi işlemin yapılmasını sağlar.

### VU METERS

Sağ ve sol stereo kanalların ses düzeylerini gösterir.



### AUX OUTPUT (SES-ÇIKIŞ)

Haici amfi veya hoparlörleri (4 ohm, beraber verilmez) bir stereo ses kablosuyla cihazın arkasında bulunan AUX OUTPUT girişlerine (12) takabilirsiniz.

Not: cihazın dahili hoparlörlerinin sesi bu durumda kesilmeyecektir.

### FM / AM RADYO (tüm düğmeler cihazın ön tarafındadır)

1. İşlev seçicisini (3) RADIO konumuna alınız.
2. Bant seçicisini (4) FM veya AM konumuna alınız.
3. Ayar düğmesiyle (7) istediğiniz istasyonu bulunuz, istasyonun frekansı frekans tablosunda görüntülenecektir.
4. Sesi ayarlamak için VOLUME (6) düğmesini döndürünüz.
5. Radyoyu kapatmak için POWER (1) tuşuna veya İşlev seçicisini (3) PHONO konumuna alınız.

### Anten

Cihazın arkasındaki FM çubuk anteni (10) sonuna kadar uzatınız. Daha iyi sinyal alımı için FM entenini döndürünüz.

Daha iyi AM yayını için iyi bir sinyali alınca kadar, cihazı kendi etrafında (dahili ferit anten) döndürünüz.

### PLAK ÇALAR

Sağ ve sol taraftaki tutuculardan kavrayarak plakçaların kapağını açınız.

Ton kolu kilit mekanizmasını açarak okuma kafasının koruyucu başlığını öne doğru çekerek çıkarınız.

### Bir plağın çalınması

1. Cihazın ön tarafındaki İşlev seçicisini (3) PHONO'ya getiriniz.
2. Plakçaların orta kısmına bir plak takınız (1). Singil albimleri çalarken (17cm) orta kısımdaki 45-rpm kısmını kullanınız.
3. Plağın türüne göre hız seçicisini (6) 33, 45 veya 78 konumuna alınız.
4. Ton kolunu (5) tutucu kol yardımıyla kaldırınız (4).
5. Okuyucu kafayı plağın kenarının üstüne veya plağın çalmak istediğiniz bölüme getiriniz.
6. Ton kolunu (5) tutucu kol (4) yardımıyla çalmak üzere plağın üzerine yerleştiriniz.
7. Plağın souna geldiğinde plakçalar otomatik olarak duracaktır. Ton kolunu (5) tutucu kol yardımıyla (4) kaldırınız ve ton kolu park yerine götürünüz (8).
8. Plağın sonuna gelmeden çalmayı durdurmak için, ton kolunu (5) tutucu kol yardımıyla (4) kaldırınız ve ton kolu park yerine götürünüz (8).
9. Bazı plakları çalarken plakçalar cihazınız sona gelmeden durabilir. Bu durumda arka tarafta bulunan Otomatik Durdur anahtarını (9) OFF konumuna alarak plağı sonuna kadar dinleyebilirsiniz.

### Önemli Notlar

- Dönen tablayı elle durdurmaya veya döndürmeye çalışmayınız.
- Plak dönerken ton kolunu elle kaldırmaya çalışmayınız; tutucu koldan tutarak (4) kaldırınız.
- Tutucu ve okuma kafasını herhangi bir hasara karşı korumak için ton kol kilit mekanizmasını kullanınız.
- Kullanmadığınız zamanlarda okuma kafasını ve koruyucusunu düzeltiniz.
- Okuma kafasını ve tutucusunun ömrünü uzatmak için, çalmadan evvel plaklarınızı temizleyiniz.
- Belli bir süre kullandıktan sonra okuma kafasının değiştirilmesi gerekmektedir.

### Okuyucu kafanın Değiştirilmesi

1. Ton kolunu (5) kaldırınız.
2. Bir elinizle okuma kafasını tutarken diğer elinizle de okuyucu kafasını dikkatlice çekiniz.
3. Yeni kafayı takınız ve yerine oturduğunda bir klik sesi çıkarıncaya kadar dikkatlice itiniz (zarar vermemek için kenarlarından tutunuz).

### TEKNİK BİLGİ



Güç kaynağı	AC 230 V ~ 50 Hz
Frekans aralığı	FM : 87.5 MHz - 108 MHz
	AM : 525 kHz - 1615 kHz
Anten	FM : çubuk anten
	AM : Ferit anten (dahili)
Boyutlar	yaklaşık 355 x 335 x 175 mm (L x B x H)
Ağırlık	yaklaşık 3.5 kg

Özellikler önceden haber verilmeksizin değiştirilebilir.

# MODEL 2957 GRAMOFON S RÁDIOVÝM PŘIJÍMAČEM A REPRODUKTORY

## NÁVOD PRO OBSLUHU

### BEZPEČNOSTNÍ POKYNY

 <p>Trojúhelník se symbolem blesku upozorňuje uživatele na neizolované „nebezpečné napětí“ uvnitř přístroje, které je dostatečně vysoké, aby mohlo znamenat nebezpečí zásahu elektrickým proudem.</p>	<p><b>VAROVÁNÍ</b></p> <p>NEBEZPEČÍ ZÁSAHU ELEKTRICKÝM PROUDEM NEOTEVÍRAT</p> <p>UPOZORNĚNÍ: KE SNÍŽENÍ RIZIKA ZÁSAHU ELEKTRICKÝM PROUDEM NEODSTRAŇUJTE KRYT (NEBO ZADNÍ ČÁST) UVNITŘ NEJSOU ŽÁDNÉ UŽIVATELEM VYMĚNITELNÉ SOUČÁSTKY S OPRAVOU SE OBRAŤTE NA KVALIFIKOVANÉHO TECHNIKA.</p>	 <p>Trojúhelník se symbolem vykřičníku upozorňuje uživatele na důležité instrukce k používání a údržbě spolu s návodem, který je třeba prostudovat.</p>
--	---	--

### DOPLŇUJÍCÍ INFORMACE



Pozor na malé díly a baterie. Spolknutí těchto předmětů může vést k vážnému zranění, nebo udušení.

Hlavně dbejte na to, aby malé díly a baterie nebyly v dosahu dětí.



#### Důležitá rada týkající se ochrany sluchu

##### Upozornění

Máme starost o váš sluch tak jako vy.

Proto používejte tento spotřebič s rozvahou.

Naše doporučení: **Nepoužívejte vysoké hlasitosti.**

V případě, že je spotřebič používán dětmi, přesvědčte se, že není hlasitost příliš vysoká.

##### Upozornění!

Vysoká hlasitost může způsobit nenapravitelnou ztrátu dětského sluchu.



Nenechte NIKDY osoby, zvláště děti, strkat předměty do dírek, zdírek, nebo jiných otvorů na přístroji.

Může to vést ke smrtelnému zranění elektrickým proudem. Pouzdro přístroje smí otevřít jedině odborník.



Použijte spotřebič pouze k účelu k jakému je určen.

Přístroj je určen výhradně pro použití v obytných a obchodních oblastech.



Prosíme, uschovejte si pečlivě tento návod k obsluze pro pozdější upotřebení.



#### Upozornění k ochraně životního prostředí

Tento výrobek se nesmí po ukončení své životnosti likvidovat s normálním domovním odpadem, ale musí být odevzdán na sběrném místě pro recyklaci elektrických a elektronických přístrojů. Symbol na výrobku, návodu k použití či obalu na to upozorňuje. Materiály jsou recyklovatelné podle svých označení. Recyklací, využitím materiálů nebo jinou formou zužitkování starých přístrojů důležitým způsobem přispíváte k ochraně našeho životního prostředí.

Zeptejte se prosím obecní správy na příslušné likvidační místo.



Neblokujte větrání přístroje tím, že jej např. přikryjete látkou, novinami, nebo jiným kusem nábytku. Otvory pro větrání musí zůstat vždy volné. Přehřátí může způsobit poškození a zkrátit životnost přístroje.



#### Teplota a horko

Nevystavujte spotřebič přímému slunečnímu záření. Přesvědčte se, že spotřebič není vystaven přímému zdroji tepla jako jsou topná tělesa nebo přímý plamen. Přesvědčte se, že ventilační štěrby u spotřebiče nejsou zakryty.



#### Vlhkost a čištění

Tento spotřebič není vodotěsný! Neponořte spotřebič do vody. Nenechte spotřebič přijít do kontaktu s vodou. Vodavnikoucí do spotřebiče může tento spotřebič vážně poškodit. K čištění nepoužívejte čisticí prostředky, které obsahují alkohol, čpavek, benzín nebo hrubé předměty protože by poškodily spotřebič. Jako čisticí prostředek použijte navlhčený jemný kus látky.



#### Sběr odpadu

Baterie a obalový materiál nepatří do domácího odpadu. Baterie musí být vráceny do speciální sběrný pro použité baterie. Oddělení obalového materiálu je z ekologického a ekonomického hlediska výhodné.

### BEZPEČNOSTNÍ POKYNY

- ČTĚTE POKYNY** - před započetím manipulování se zařízením je nutné pročit veškeré bezpečnostní pokyny a návod k použití.
- UCHOVEJTE POKYNY** - návod k použití a bezpečnostní pokyny musí být uchovány pro další použití.
- VĚNUJTE POZORNOST VAROVÁNÍM** - musí být dodržována veškerá varování a návod k použití.
- DODRŽUJTE POKYNY** - veškeré provozní pokyny musí být dodržovány.
- VODA A VLHKOST** - zařízení se nesmí používat v blízkosti vody, např. poblíž vany, umyvadla, dřezu, prádelní kádě, ve vlhkém sklepení či v blízkosti plaveckého bazénu.
- VĚTRÁNÍ** - otvory v zařízení slouží pro správné odvětrání a jsou nezbytné pro provoz a zabraňují přehřátí. Zařízení by mělo být umístěné tak, aby díky svému umístění či poloze nebylo zabráněno správné ventilaci. Nepokládejte na postel, pohovku, koberec či podobné plochy, které mohou ucpat ventilační otvory. Nevkládejte do knihoven či vestavěných skříní, které mohou zabraňovat proudění vzduchu ventilačními otvory.
- TEPLO** - zařízení by mělo být umístěno v dostatečné vzdálenosti od tepelných zdrojů, jako jsou radiátory, kamna či jiná zařízení (včetně zesilovačů), které produkují teplo.
- ZDROJ ENERGIE** - zařízení musí být zapojeno do takového typu síťového napájení, jenž je uvedeno v provozních pokynech nebo označeno na zařízení.
- OCHRANA PŘÍVODNÍHO KABELU** - přívodní kabely by měly být vedeny tak, aby se na ně nešlapalo, aby nebyly stlačovány předměty nad nebo vedle nich.
- NEPOUŽÍVÁNÍ** - pokud se zařízení delší dobu nepoužívá, odpojte jej prosím od sítě a antény.
- VNIKnutí PŘEDMĚTU či KAPALINY** - je nutné dávat pozor, aby žádné předměty a jakékoli jiné kapaliny nevnikly skrz otvory do zařízení.
- POŠKOZENÍ VÝZADUJÍCÍ SERVIS** - zařízení musí opravit kvalifikovaný servisní technik v následujících případech:
  - přívodní kabel či zástrčka je poškozená.
  - do zařízení vnikly předměty či natekla kapalina.
  - zařízení bylo vystaveno na dešti či ve vodě.
  - zařízení spadlo na zem nebo je poškozený kryt. Používejte pouze ovládací a regulační prvky dle pokynů v příručce.

- e. Zdá se, že přístroj nepracuje normálně.
  - f. zařízení prokazuje patrnou změnu ve svém výkonu.
13. **SERVIS** - uživatel nesmí provádět údržbu jiným způsobem, než který je uveden v návodu k použití. Veškeré opravy musí provádět kvalifikovaný servisní technik.
  14. **ČIŠTĚNÍ** - před čištěním vypojte zařízení z el. sítě. Nepoužívejte tekuté čističe, používejte pouze vlhký hadřík. Dodržujte instrukce pro údržbu a péči, uvedené v této příručce.
  15. **BOUŘKA** - zařízení vypojte ze sítě a od antény při bouři a pokud se zařízení delší dobu nepoužívá.
  16. **BEZPEČNOSTNÍ KONTROLA** - pro provedení opravy požádejte zákaznický servis o provedení bezpečnostní kontroly.
  17. **PŘETÍŽENÍ** - aby nedošlo ke vzniku požáru či úrazu elektrickým proudem, nepřetěžujte el. zásuvky a zabudované zdířky.
  18. **ELEKTROSTATICKÝ VÝBOJ** - zařízení vypojte z el. zásuvky a vyjměte baterie v případě poruchy na zařízení. Po krátké době opět připojte.

#### DALŠÍ POZNÁMKY K ZAŘÍZENÍ

#### NEOTEVÍREJTE. ZAŘÍZENÍ MUSÍ BÝT OTEVŘENO POUZE KVALIFIKOVANOU OSOBOU

##### Umístění přístroje

- Nevystavujte otřesům, úderu nebo nerovným plochám, jelikož by se mohly vážně poškodit vnitřní součásti.
- Nepokládejte na zařízení těžké předměty.
- Nikdy nepokládejte přístroj na zesilovače nebo jiné přístroje, které se mohou zahřívát.
- Není-li přístroj v používání, uzavřete vždy prachový kryt.

##### Přemísťování gramofonu

- Před přesunováním vyjměte desku.
- Během doby, kdy se přístroj nepoužívá, je doporučeno vyjmout desku a vypnout zařízení.

##### Nevystavujte magnetickým objektům

- Udržujte magnetické předměty, jako například reproduktory, ve vzdálenosti od gramofonu.

##### Úspora energie

- Doporučuje se vypnout přístroj, není-li používán.
- Není-li gramofon používán na delší dobu, měl by být odpojen z elektrické zásuvky.

#### NASTAVENÍ BEZPEČNÉ ÚROVNĚ HLASITOSTI

- Jestliže nepřetržitě posloucháte hlasitou hudbu, Váš sluch se tomuto postupně přizpůsobuje, a to dělá dojem, že hlasitost je nižší.
- To, co se Vám zdá normální, může dokonce škodit.
- Abyste se před tímto ochránili, nastavte hlasitost na nízkou úroveň.
- Pomalu zvyšte hlasitost, dokud neuslyšíte jasně a bez problémů.
- Poškození Vašeho sluchu může být značné a nemusí se dát vrátit zpět.
- Jestliže zaznamenáte poruchu sluchu, navštivte, prosím, doktora.

#### UMÍSTĚNÍ OVLÁDACÍCH PRVKŮ A FUNKCÍ

##### Přední pohled

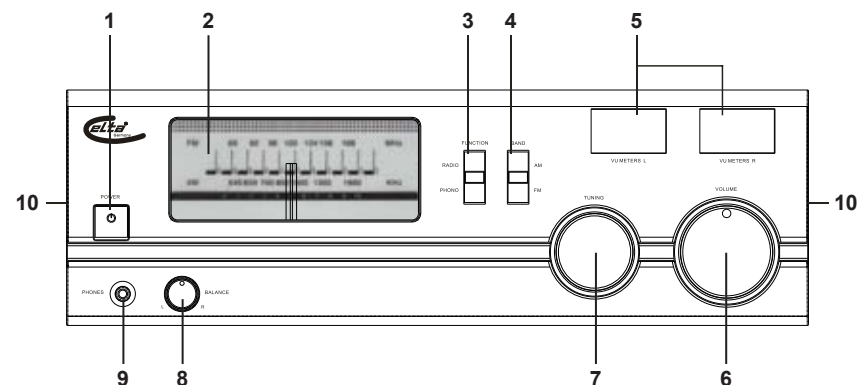

1. POWER : Zapnutí / vypnutí gramofonu
2. Kmitočtová stupnice (FM/AM)
3. FUNCTION RADIO / PHONO : Přepínač funkcí RÁDIO / GRAMOFON
4. BAND AM / FM: Přepínač pásma AM / FM.
5. VU METERS. L / R: Ukazatel hlasitosti levý/pravý reproduktor
6. VOLUME : Ovládání hlasitosti
7. TUNING : Ladicí knoflík FM / AM
8. BALANCE : Ovládání rovnováhy reproduktorů (L. / R.)
9. PHONE : Konektor sluchátek
10. Zabudované reproduktory

## GRAMOFON

### Horní pohled

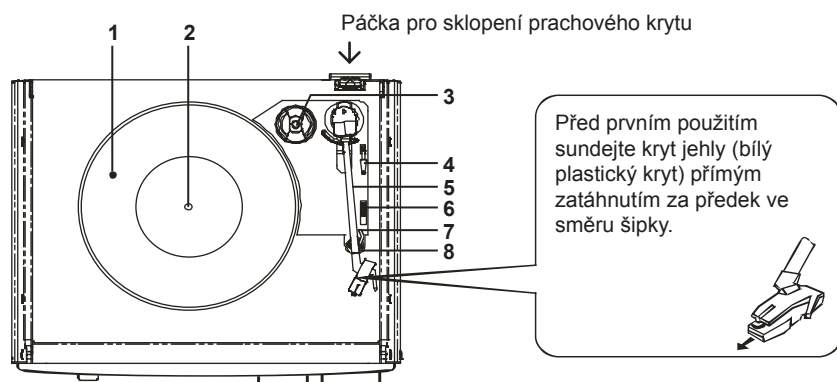

### Zadní pohled

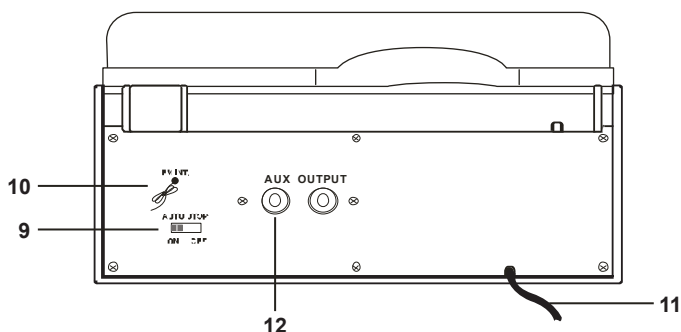

1. Gramofon
2. Středová hřídel
3. Adaptér pro 45 ot / min
4. Páčka
5. Raménko přenosky
6. Volič rychlostí 33 / 45 / 78
7. Zajišťovací zařízení pro raménko přenosky
8. Opěrka raménka přenosky
9. AUTO STOP ON - OFF: Zapnutí / vypnutí funkce automatického zastavení gramofonu
10. FM ANTENNA : FM anténa
11. Napájecí šňůra
12. AUX OUTPUT : Levý/pravý konektor audio výstupu

## VYBALENÍ

Přístroj opatrně vyjměte z obalu. Uchovejte, prosím, obal pro budoucí použití. Odstraňte všechny lepicí pásy. Prachový kryt je zabalen samostatně a musí být vložen do správné sklápěcí páčky na zadní straně. Levé místo je pro vložení do zúžení.

## ZDROJ NAPÁJENÍ

Zapojte elektrickou napájecí šňůru (11) na zadní straně do elektrické zásuvky 230 V ~ 50 Hz.

## Upozornění

- Zajistěte, aby elektrický zdroj napájení odpovídal údajům na typovém štítku (230 V).
- Nedotýkejte se zástrčky mokřima rukama.
- Během delší doby nepoužívání přístroje ho odpojte od elektrické sítě (např. prázdniny apod.).
- Aby se předešlo poškození a z toho vyplývajících nebezpečí při odpojování přístroje z elektrické zásuvky, vždy držte kabel za zástrčku a ne za šňůru.

## POKYNY K BĚŽNÉMU POUŽÍVÁNÍ

### Zapnutí / vypnutí

Pro zapnutí přístroje stiskněte tlačítko POWER (1) na přední straně. Ukazatel POWER (1) se rozsvítí červeně. Podsvícení kmitočtové stupnice se rozsvítí modře. Pro vypnutí přístroje stiskněte znovu POWER (1), modré podsvícení zhasne.

### Změna provozního režimu

Vyberte si režim pomocí přepínače funkcí (3) na přední straně. Zvolte RADIO pro činnost rádia nebo PHONO pro činnost gramofonu.

### Zapojení

Obsluha přístroje je jednoduchá, kromě připojení do elektrické zásuvky není potřeba provádět jiná zapojení.

### Anténa

Pro lepší příjem FM odmontujte drátovou anténu FM (10) na zadní straně přístroje. Pro lepší příjem AM je potřeba pootočit přístroj (zabudovaná feritová anténa).

### Sluchátka

Pro privátní poslech připojte sluchátka s odporem nejméně 8 ohmů (nejsou v balení) do 3,5 mm konektoru sluchátek (9) na přední straně. Reproduktory se automaticky ztlumí.

### Balance

Nastavení poměru hlasitosti mezi pravým a levým stereo kanálem. Za normálních podmínek poslechu a při používání stejných reproduktorů má být ovládání rovnováhy (8) nastaveno ve středové poloze. Otáčením ovladače ve směru hodinových ručiček se zvyšuje hlasitost pravého kanálu a naopak.

### VU METERS

Ukazatele úrovně hlasitosti levého a pravého stereo kanálu.

### AUX OUTPUT (AUDIO VÝSTUP)

Lze připojit externí zesilovač nebo externí reproduktory (4 ohmy, nejsou v balení) pomocí stereo kabelu do konektorů AUX OUTPUT (12) na zadní straně přístroje.

Poznámka: Zabudované reproduktory přístroje se neztlumí.

### FM / AM RÁDIO (všechny ovládací prvky jsou na přední straně přístroje)

1. Zvolte přepínač funkcí (3) do polohy RADIO .
2. Zvolte přepínač pásma (4) do FM nebo AM.
3. Vyberte si svou oblíbenou stanici pomocí ladicího knoflíku (7), kmitočtet se zobrazí na kmitočtové stupnici.
4. Otočte ovladačem VOLUME (6) pro upravení hlasitosti.
5. Pro vypnutí rádia stiskněte tlačítko POWER (1) nebo přepněte volič funkcí (3) do polohy PHONO.

### Anténa

Odmotejte drátovou anténu FM (10) na zadní straně přístroje. Pro lepší příjem FM pohněte drátovou anténou.

Pro lepší příjem AM pootáčejte celým přístrojem, dokud nenaleznete nejkvalitnější příjem (zabudovaná feritová anténa).

### GRAMOFON

Otevřete kryt gramofonu jeho zdvihnutím za levé a pravé držátko.

Odjistěte pojišťovací prvek opěrky raménka přenosky a sundejte ochranný kryt z jehly směrem dopředu.

### Přehrávání desky

1. Nastavte volič funkcí (3) na přední straně na PHONO.
2. Umístěte desku doprostřed otočného talíře (1). Při přehrávání singlů (17cm) nastavte prostřední hřídel na 45 ot / min.
3. Nastavte volič rychlostí (6) do odpovídající polohy 33, 45 nebo 78 podle desky.
4. Zdvihněte raménko přenosky (5) pomocí páčky (4).
5. Umístěte jehlu nad okraj desky nebo jinou polohu desky, kterou chcete přehrát.
6. Spusťte opatrně raménko přenosky (5) pomocí páčky (4) na desku pro spuštění přehrávání.
7. Na konci desky se gramofon automaticky zastaví. Zdvihněte opatrně raménko přenosky (5) pomocí páčky (4) z desky a položte ho zpět na opěrku raménka přenosky (8).
8. Pro přerušení nebo zastavení přehrávání před koncem desky zdvihněte opatrně raménko přenosky (5) pomocí páčky (4) z desky a položte ho zpět na opěrku raménka přenosky (8).
9. U některých desk se gramofon zastaví před koncem desky. V tomto případě nastavte spínač automatického zastavení (9) na zadní straně na OFF pro poslech plné délky desky.

### Důležité poznámky

- Nezastavujte nebo netočte ručně otočným talířem.
- Nezdvíhejte ručně raménko přenosky z točící desky; použijte místo toho páčku (4).
- Používejte zajišťovací zařízení raménka přenosky, aby se předešlo poškození systému přenosky a jehly.
- Při nepoužívání připevněte kryt jehly na systém přenosky.
- Pro prodloužení životnosti systému přenosky a jehly, očistěte desky před jejich přehráním.
- Po jisté době používání se musí jehla vyměnit.

### Výměna jehly

1. Zdvihněte raménko přenosky (5).
2. Vytáhněte starou jehlu ven, zatímco držíte druhou rukou přenosový systém.
3. Vložte novou jehlu a opatrně ji zatlačte zpět na své místo, dokud nezaklapne (držte ji za vnější stranu, aby se nepoškodila).

### TECHNICKÉ ÚDAJE



Zdroj napájení	Střídavý proud 230 V ~ 50 Hz
Kmitočtový rozsah	FM : 87,5 MHz - 108 MHz
	AM : 525 kHz - 1615 kHz
Anténa	FM : Drátová anténa
	AM : Feritová anténa (zabudovaná)
Rozměry	cca 355 x 335 x 175 mm (D x H x Š)
Hmotnost	cca 3,5 kg

Technické údaje podléhají změnám bez předchozího upozornění.

# MODEL 2957 PICK-UP CU RADIO RECEPTOR SI DIFUZOARE

## MANUAL CU INSTRUCIUNI

### INSTRUCIUNI DE SIGURANTA

 <p>Triunghiul cu simbolul fulgerului atrage atentia utilizatorului asupra existentei "voltajului periculos", a carui valoare ridicata poate produce electrocutari.</p>	<p><b>ATENTIE</b></p> <p>RISC DE ELECTROCUTARE NU DESCHIDETI</p> <p>ATENTIE: IN VEDEREA REDUCERII RISCULUI DE ELECTROCUTARE, VA RUGAM SA NU SCOATETI CAPACUL (SAU CARGASA DORSALA), NU EXISTA PARTI SCHIMBABILE IN INTERIOR. PENTRU REPARATII, ADRESATI-VA PERSONALULUI DE SPECIALITATE AUTORIZAT.</p>	 <p>Triunghiul cu semnul exclamarii atrage atentia utilizatorului asupra instructiunilor importante de folosire si intretinere din manualul aferent, care trebuie studiate atent.</p>
--	--	--

### INFORMATII SUPLIMENTARE



Aveti grija de componentele de dimensiuni mici si baterii, nu le inghititi. Ele pot fi extrem de periculoase putand afectand grav sanatatea si sufocandu-va. Va rugam sa pastrati aceste componente si bateriile departe de accesul copiilor.



#### Recomandare importanta pentru protectia auditiva

##### Atentie:

Simturile sunt importante pentru Dvs. dar si pentru noi. Va rugam sa folositi cu grija acest aparat.

Va recomandam: **Evitati volumul foarte inalt al sunetului.**

Copiii trebuie supravegheati in timpul utilizarii castilor; verificati daca aparatul nu este fixat la un volum prea ridicat.

##### Atentie!

Volumul inalt de sunet poate afecta auzul copiilor.



Nu lasati NICIODATA persoane, in special copiii, sa introduca obiecte in orificiile prevazute, fante sau deschideri ale acestui aparat. In caz contrar, socul electric poate produce moartea persoanei respective. Aparatul trebuie deschis doar de catre personalul calificat.



Folositi aparatul numai in scopul proiectat initial. Acest aparat trebuie utilizat numai in spatii inchise: apartamente, birouri.



Va rugam sa pastrati acest manual cu instructiuni in vederea consultarilor ulterioare.



#### Instructiuni de protectie a mediului

La sfarsitul duratei de viata a produsului, nu-l aruncati in gunoii obisnuit de acasa; va rugam sa il trimiteti la un punct de colectare pentru reciclarea dispozitivelor electrice si electronice. Acest simbol aflat pe produs, impreuna cu instructiunile de utilizare si de ambalare ofera informatii legate de metoda de aruncare.

Materialele sunt reciclabile, conform marcajelor. Prin reciclarea materialelor sau alte metode de re-utilizare a dispozitivelor vechi, aduceti o contributie importanta in protejarea mediului.

Va rugam sa apelati la serviciile de administratie publica pentru aflarea adreselor de depozitare autorizata.



Nu blocati aerisirea aparatului. Verificati sa nu existe perdele, reviste, mobila sau alte obiecte care sa blocheze sistemul de ventilatie al aparatului. Sistemul de ventilatie trebuie sa fie departe de alte obiecte! Supraincalzirea aparatului poate produce defectiuni grave, poate reduce performanta acestuia si durata de viata.



#### Supraincalzire si incalzire

Nu expuneti aparatul in lumina directa a soarelui. Verificati daca aparatul nu este asezat langa surse directe de caldura, cum sunt caloriferele sau focul. Asigurati-va ca fantele de aerisire ale aparatului nu sunt acoperite.



#### Umezeala si curatare

Acest dispozitiv nu este impermeabil! Nu introduceti aparatul in apa. Nu lasati aparatul sa vina in contact cu apa. In caz contrar, aparatul se poate defecta iremediabil. Nu folositi agenti de curatare care contin alcool, amoniac, benzen sau solutii abrazive care pot distruge aparatul. Pentru curatare, folositi o carpa moale si usor umezita.



#### Reciclare profesionala

Bateriile si ambalajul nu trebuie aruncate la gunoii menajer. Bateriile trebuie trimise unui punct special de colectare a baterii vechi. Va rugam sa protejati mediul inconjurator separand pe tipuri de ambalaje.

### INSTRUCIUNI DE SIGURANTA

- CITITI INSTRUCIUNILE** - Toate recomandarile de siguranta si functionare trebuie citite cu atentie inainte de prima utilizare.
- PASTRATI INSTRUCIUNILE** - Instructiunile de siguranta si functionare trebuie pastrate in vederea consultarilor ulterioare.
- URMARITI ATENTIONARILE** - Toate atentionarile si recomandarile marcate pe produs si in acest manual trebuie urmarite intocmai.
- URMARITI INSTRUCIUNILE** - Toate instructiunile de functionare si utilizare trebuie urmarite intocmai.
- APA SI UMEZEALA** - Aparatul nu trebuie folosit aproape de o sursa de apa, cum ar fi cada din baie, chiuvetele din baie sau bucatarie, recipientii de spalat rufe, subsol umed, piscine etc.
- AERISIRE** - Orificiile realizate in aparat sunt proiectate in scopul realizarii unei aerisiri corespunzatoare, fiind necesare functionarii corecte si prevenind supraincalzirea aparatului. Sistemul trebuie asezat astfel incat pozitia lui sa nu ii afecteze negativ aerisirea. Nu pozitionati aparatul in pat, pe canapea, pe covor sau suprafete similare care pot bloca orificiile de aerisire, aflate in dispozitivele incorporate, cum este cazul rafturilor de carti sau dulapurilor.
- CALDURA** - Aparatul trebuie asezat departe de surse de caldura, cum este cazul radiatoarelor, caloriferelor, aragazelor sau altor tipuri similare de surse (inclusiv amplificatoarele) care emit caldura.
- SURSE DE PUTERE** - Produsul trebuie utilizat numai cu tipul de sursa de putere indicat in instructiunile de utilizare sau cel marcat direct pe produs.
- PROTEJAREA CABLULUI DE ALIMENTARE** - Cablurile de alimentare trebuie directionate astfel incat sa nu fie miscate sau modificate de obiectele aflate deasupra lor sau rezemate de ele.
- PERIOADELE CAND NU UTILIZATI APARATUL** - Atunci cand nu folositi aparatul pentru o perioada lunga de timp, va rugam sa decuplati cablul de la sursa de putere si antena.
- INTRODUCEREA OBIECTELOR sau LICHIDELOR** - Aveti grija sa nu intre niciun obiect sau lichid in interiorul aparatului.
- DEFECTIUNI CE NECESITA REPARATII** - Va rugam sa apelati numai la personalul autorizat calificat atunci cand:
  - cablul de alimentare sau stecherul sunt stricate;
  - ati introdus lichid sau obiecte in interiorul aparatului;

- c. aparatul a fost expus in ploaie sau a fost udat;
  - d. Ati scapat din mana aparatul sau ati deteriorat continutul lui. Folositi tastele de control si reglaj specificate in manual.
  - e. Unitatea nu functioneaza normal.
  - f. aparatul prezinta disfunctii in timpul operarii.
13. **SERVICII** - Utilizatorul nu trebuie sa incerce sa repare acest produs in afara indicatiilor amanuntite din instructiunile de utilizare. Toate reparatiile trebuie realizate de catre personalul calificat autorizat.
14. **CURATARE** - Inainte de curatare, va rugam sa decuplati de la priza de perete. Nu folositi substante lichide de curatare sau spray. Folositi doar o carpa umeda. Urmariti instructiunile de intretinere si mentenanta din acest manual.
15. **FULGERE** - In timpul furtunilor cu fulgere, sau cand lasati aparatul singur pentru o durata mai lunga de timp in care nu il folositi, va rugam sa il decuplati de la sursa de putere si sa deconectati antena.
16. **VERIFICARE DE SIGURANTA** - Dupa efectuarea reparatiilor, rugati tehnicianul sa verifice daca aparatul functioneaza in conditii de siguranta.
17. **SUPRAINCARCARE** - Nu incarcati excesiv prizele de perete sau prizele multiple casnice. In caz contrar riscati declansarea unui incendiu sau electrocutarii.
18. **DESCARCARI ELECTROSTATICE** - In cazul in care observati dereglari ale aparatului, va rugam sa decuplati de la sursa de putere si sa scoateti bateriile. Reconectati dupa un timp scurt.

#### INFORMATII SUPLIMENTARE

#### NU DESFACETI! APARATUL POATE FI DESCHIS DOAR DE CATRE O PERSOANA CALIFICATA.

#### Selectarea pozitiei de fixare a aparatului

- Evitati vibratiile, loviturile si suprafetele inclinate care pot deteriora componentele interne ale aparatului.
- Nu asezati obiecte grele pe aparat.
- Nu asezati niciodata aparatul deasupra amplificatoarelor sau altor aparate care se incalzesc in timpul utilizarii.
- Cand nu folositi aparatul, va rugam sa inchideti capacul impotriva prafului.

#### Miscarea platoului de rotatie

- Inainte de mutare, va rugam sa scoateti discul.
- Va sugeram sa scoateti discul si sa opriti aparatul in perioadele in care nu il folositi.

#### Evitati obiectele incarcate magnetic

- Pastrati platoul de rotatie departe de obiectele incarcate magnetic, cum este cazul difuzoarelor.

#### Masuri economice

- Va recomandam ca, in perioadele in care nu folositi aparatul, sa rotiti comutatorul de functiuni pe pozitia "OFF".
- Daca platoul de rotatie nu este utilizat pe o durata mai lunga de timp, aparatul trebuie decuplat de la sursa de CA.

#### REGLAREA UNUI NIVEL DE SIGURANTA AL VOLUMULUI SUNETULUI

- Daca veti continua sa ascultati muzica foarte tare, auzul Dvs. se va adapta in timp si veti avea impresia ca volumul sunetului este scazut.
- Ceea ce vi se pare normal poate fi in realitate periculos aparatului auditiv.
- Pentru a va proteja, reglati volumul la un nivel cat mai scazut.
- Mariti usor volumul, pana cand puteti auzi sunetele clar, fara problema.
- Problemele de auz se pot agrava, iar procesul nu poate fi inversat.
- Atunci cand observati ca aveti probleme auditive, va rugam sa consultati un medic.

#### POZITIA TASTELOR DE CONTROL SI FUNCTIUNILE LOR

#### Vedere din fata

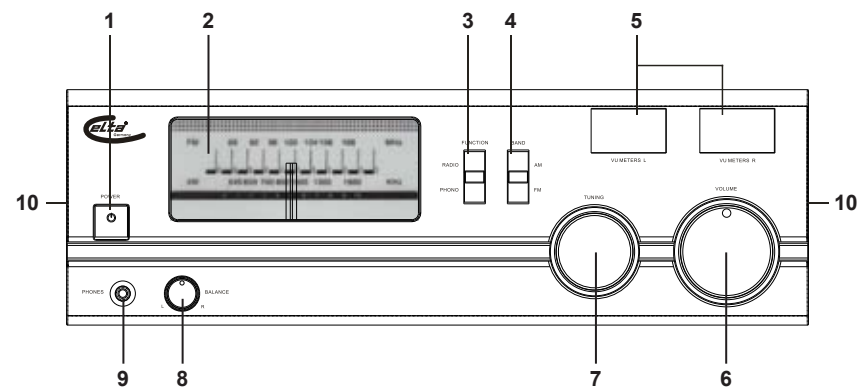

1. POWER: Pornire / oprire platou de rotatie
2. Scala de frecvente (FM / AM)
3. FUNCTION RADIO / PHONO: Selectorul de functiuni RADIO / PHONO
4. BAND AM / FM: Selectorul de banda AM / FM
5. VU METERS. L / R: Indicator de volum spre stanga/dreapta
6. VOLUME: Tasta de volum
7. TUNING: Tasta de reglaj FM / AM
8. BALANCE: Tasta pentru difuzoare (L. / R.)
9. PHONE: Mufa pentru casti
10. Difuzoare incorporate

## PLATOU DE ROTATIE

### Vedere de Sus

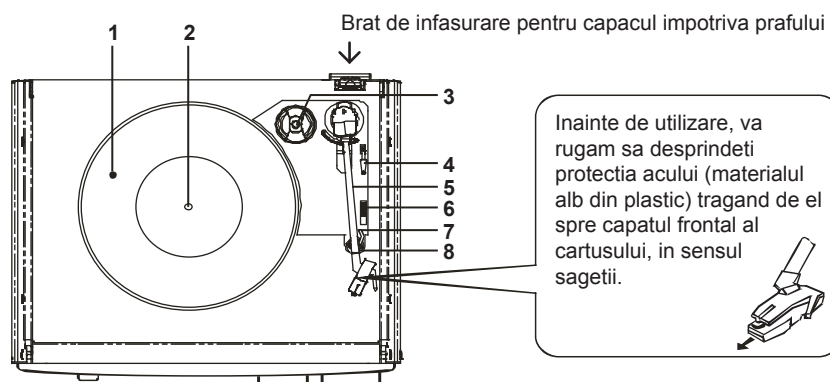

### Vedere din Spate

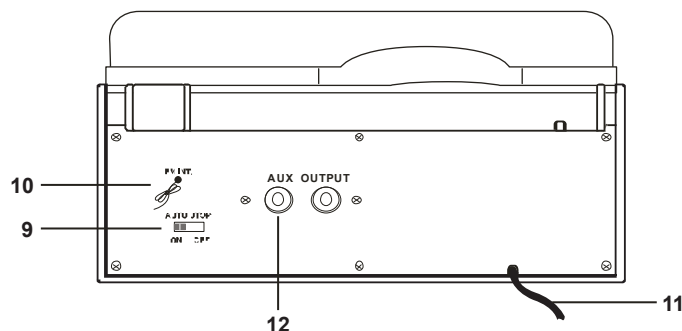

1. Platou de rotatie
2. Acul central
3. Adaptor de 45 rpm
4. Brat indicator
5. Brat pentru sunet
6. Selector de viteze 33 / 45 / 78
7. Dispozitiv de blocare pentru bratul pentru sunet
8. Sprijin pentru bratul de sunet
9. AUTO STOP ON - OFF : Functiune de oprire automata a platoului de rotatie PORNIRE / OPRIRE
10. FM ANTENNA : Antena FM
11. Cablu de alimentare
12. AUX OUTPUT : Mufe de iesire semnal audio - stanga / dreapta

## INDEPARTAREA AMBALAJULUI

Scoateti aparatul cu grija din ambalaj. Va rugam sa pastrati ambalajul pentru viitoare transporturi. Indepartati toate benzile adezive.

Capacul impotriva prafului este ambalat separat si va trebui introdus in bratul de infasurare din dreapta din spatele unitatii. Spatiul ramas este perfect pentru introducerea acestuia.

## SURSA DE ALIMENTARE

Conectati cablul de alimentare (11) din spatele unitatii la o priza de perete de 230 V ~ 50 Hz.

### Atentionari

- Asigurati-va ca sursa de alimentare corespunde specificatiilor inscrise pe eticheta (230 V).
- Nu atingeti cablul cu mainile umede.
- Decuplati aparatul de la sursa de alimentare in timpul perioadelor mai lungi in care nu il folositi (vacante etc.).
- Atunci cand doriti sa decuplati de la sursa de alimentare, in vederea evitarii deteriorarii cablului si aparitiei oricaror pericole, va rugam sa tineti cu mana de priza, si nu de cablu.

## INSTRUCTIUNI PENTRU FUNCTIONAREA STANDARD

### Pornit / Oprit

Pentru a porni aparatul, apasati tasta POWER (1) aflata in partea din fata a unitatii. LED-ul indicator POWER (1) se va aprinde in culoarea rosu. Lumina de fond a scalei de frecvente se va aprinde in albastru. Pentru a opri aparatul, apasati din nou tasta POWER (1), si lumina de fond albastra se va stinge.

### Modificarea optiunii de functionare

Selectati optiunea cu ajutorul selectorului de functiuni (3) aflat in partea din fata a unitatii. Fixati pe pozitia RADIO pentru a utiliza radioul si PHONO pentru a utiliza platoul de rotatie.

### Conexiuni

Utilizarea acestui aparat este foarte usoara. Nu exista alta conexiune de realizat decat cea a cablului de alimentare.

### Antena

Pentru a obtine o receptie FM mai buna, desfaceti antena FM cu fir (10) aflata la spatele unitatii. Pentru a obtine o receptie AM mai buna, unitatea trebuie orientata corespunzator (antena incorporata din ferita).

### Casti

Daca doriti sa ascultati numai Dvs. inregistrările, conectati castile cu impedanta de minim 8 Ohm (nu sunt prevazute in pachet) la mufa jack de 3,5 mm (9) pentru casti. Difuzoarele vor fi oprite automat.

### Balance

Reglati raportul de volum intre canalul stereo stang si cel drept. In conditii normale de functionare si atunci cand utilizati difuzoare identice, tasta automata de echilibru (8) trebuie fixata pe pozitia centrala. Rotind in sensul acelor de ceasornic, volumul sunetului va creste la canalul drept si invers.

### VU METERS

Acestia sunt indicatorii nivelului volumului din stanga si dreapta canalului stereo.



### AUX OUTPUT (IESIRE SEMNAL AUDIO)

Puteti conecta un amplificator extern sau difuzoare externe (4 ohm, nu sunt prevazute) cu ajutorul unui cablu audio stereo la mufele AUX OUTPUT (12) aflate in spatele unitatii.

Nota: Difuzoarele incorporate ale apartului vor continua sa functioneze.

### RADIO FM / AM (Toate tastele se afla in partea din fata a aparatului)

1. Fixati selectorul de functiuni (3) pe pozitia RADIO.
2. Fixati selectorul de banda (4) pe FM sau AM.
3. Selectati postul dorit cu ajutorul tastei de reglaj (7). Frecventa postului va fi afisata pe scala.
4. Rotiti butonul VOLUME (6) pentru a regla nivelul sunetului.
5. Pentru a opri radioul, apasati tasta POWER (1) sau fixati selectorul de functiuni (3) pe pozitia PHONO.

### Antena

Desfaceti antena FM cu fir (10) aflata in spatele unitatii. Pentru o mai buna receptie FM, miscati antena.

Pentru a obtine o receptie AM mai buna, unitatea trebuie orientata corespunzator (antena incorporata din ferita).

### PLATOUL DE ROTATIE

Deschideti capacul platoului de rotatie ridicandu-l cu ajutorul manerelor din stanga si din dreapta. Deblocati dispozitivul de blocare al sprijinului bratului de sunet si scoateti pelicula protectoare acului tragand inainte.

### Citirea unui disc

1. Fixati selectorul de functiuni (3) aflat in partea din fata, pe pozitia PHONO.
2. Asezati un disc pe platoul de rotatie (1). Cand cititi discuri singulare (17cm), folositi turatia de 45 rpm pe axul din centru.
3. Fixati selectorul de viteze (6) in functie de inregistrare, pe pozitia 33, 45 sau 78.
4. Ridicati bratul de sunet (5) cu ajutorul bratului indicator (4).
5. Asezati acul deasupra Asezati acul deasupra marginii discului sau in oricare alta pozitie deasupra discului.
6. Pentru a porni citirea, coborati usor pe disc bratul de sunet (5), cu ajutorul bratului indicator (4).
7. La capatul discului, placa de rotatie se va opri automat. Ridicati usor de pe disc bratul de sunet (5), cu ajutorul bratului indicator (4) si apoi asezati-l inapoi in sprijinul bratului (8).
8. Pentru a intrerupe sau a opri citirea discului inainte de terminarea lui, ridicati usor de pe disc bratul de sunet (5), cu ajutorul bratului indicator (4) si apoi asezati-l inapoi in sprijinul bratului (8).
9. Pentru anumite discuri, platoul de rotatie se poate opri inainte de terminarea discului. In acest caz, fixati oprirea automata (9) de la spatele unitatii pe pozitia OFF, pentru a va bucura in continuare de tot discul

### Recomandari importante

- Nu opriti sau rotiti platorul direct cu mana.
- Nu ridicati manual bratul de sunet de pe disc. Folositi bratul indicator (4).
- Pentru a evita defectarea sistemului pick-up si a acului, va rugam sa folositi dispozitivul de blocare al bratului.
- In perioadele in care nu il folositi, fixati la loc partea protectoare a acului sistemului pick-up.
- In vederea prelungirii duratei de viata a sistemului pick-up si a acului, va rugam sa curatati discurile inainte de citirea lor.
- Dupa o anumita perioada de utilizare, acul trebuie inlocuit.

### Inlocuirea acului

1. Ridicati bratul de sunet (5).
2. Ca sa scoateti acul vechi, trageti ansamblul acului si tineti carcasa bratului cu cealalta mana.
3. Introduceti acul nou, impingandu-l usor in caseta (tineti de margini ca sa protejati acul) pana cand se fixeaza bine pe pozitie.

### DATE TEHNICE

Sursa de alimentare	CA 230 V ~ 50 Hz
Gama de frecvente	FM : 87,5 MHz - 108 MHz
	AM : 525 kHz - 1615 kHz
Antena	FM : antena cu fir
	AM : antena din ferita (incorporata)
Dimensiuni	aprox. 355 x 335 x 175 mm (L x l x H)
Masa	aprox. 3,5 kg

Specificatiile tehnice pot fi modificate de catre producator fara un anunt prealabil.

# МОДЕЛЬ 2957 ПРОИГРЫВАТЕЛЬ ГРАМПЛАСТИНОК С РАДИОПРИЕМНИКОМ И ГРОМКОГОВОРИТЕЛЯМИ РУКОВОДСТВО ПО ЭКСПЛУАТАЦИИ

## УКАЗАНИЯ ПО ТЕХНИКЕ БЕЗОПАСНОСТИ

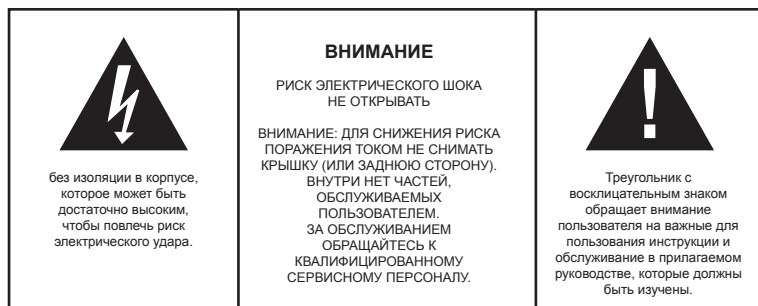

## ДАЛЬНЕЙШАЯ ИНФОРМАЦИЯ



Остерегайтесь небольших деталей и батарей, не глотайте их. Это может быть опасно для вашего здоровья и повлечь удушье. Пожалуйста, примите меры, чтобы маленькие приборы и батареи хранились в недоступном для детей месте.



### Важные рекомендации относительно защиты слуха

#### Внимание:

Вы бережете свой слух, мы тоже.

Поэтому будьте осторожны при пользовании данным прибором.

Наша рекомендация: **Избегайте большой громкости.**

Дети должны находиться под присмотром при использовании наушников; убедитесь, что устройство не установлено на высокий уровень громкости.

#### Внимание!

Большая громкость может причинить непоправимый ущерб слуху детей.



НИКОГДА не позволяйте никому, особенно детям, вставлять предметы в отверстия или щели этого прибора. Это может привести к смерти вследствие поражения электрическим током. Открывать прибор может только квалифицированный помощник.



Используйте этот прибор только по назначению.

Этот прибор может использоваться только в бытовых или офисных помещениях.



Пожалуйста, сохраните эту инструкцию для дальнейшего использования в качестве справочника.



### Инструкции по защите окружающей среды

Не утилизируйте данный прибор в конце срока службы вместе с обычными бытовыми отходами; передайте его в пункт сбора для переработки электрических или электронных устройств. Символ на продукте, инструкции по использованию или упаковке содержат информацию о способе утилизации.

Материалы подлежат переработке, как указано на маркировке. Благодаря переработке, вторичному использованию материалов или иным способам утилизации старых приборов вы осуществляете важный вклад в защиту окружающей среды.

Пожалуйста, узнайте в городской администрации расположение санкционированных пунктов утилизации.



Не препятствуйте вентиляции прибора. Убедитесь, что систему вентиляции прибора не закрывают занавеси, газеты, мебель или предметы любого другого типа. Система вентиляции постоянно должна быть свободной! Перегрев может привести к серьезным повреждениям прибора и снизить его производительность и срок службы.



### Тепло и влажность

Не подвергайте прибор воздействию прямых солнечных лучей. Убедитесь, что прибор не подвергается воздействию источников тепла, например, обогревателей или открытого огня. Удостоверьтесь, что вентиляционные отверстия прибора не закрыты.



### Влага и очистка

Данный прибор не водонепроницаемый! Не погружайте плеер в воду. Не допускайте контакта плеера с водой. Если вода попадет внутрь плеера, это может повлечь серьезные повреждения. Не используйте моющие средства, содержащие алкоголь, аммиак, бензол или абразивные вещества, поскольку они могут повредить плеер. Для очистки пользуйтесь мягкой, увлажненной тканью.



### Профессиональная переработка

Батареи и упаковка не должны утилизироваться вместе с отходами. Батареи должны передаваться в центр сбора использованных батарей. Отделение одноразовых упаковочных материалов является безвредным для окружающей среды.

## УКАЗАНИЯ ПО ТЕХНИКЕ БЕЗОПАСНОСТИ

- ВНИМАТЕЛЬНО ПРОЧИТЕ ИНСТРУКЦИИ** - все указания по технике безопасности и руководство по эксплуатации должны быть прочитаны до начала использования устройства.
- СОХРАНИТЕ ИНСТРУКЦИИ** - указания по технике безопасности и руководство по эксплуатации должны быть сохранены для справки в будущем.
- ОБРАЩАЙТЕ ВНИМАНИЕ НА ПРЕДУПРЕЖДЕНИЯ** - все предупреждения на корпусе устройства и в руководстве по эксплуатации должны быть приняты во внимание.
- СЛЕДУЙТЕ ИНСТРУКЦИЯМ** - выполняйте все написанные инструкции по эксплуатации.
- ВОДА И ВЛАГА** - устройство не должно использоваться возле воды, например, возле ванны, раковины умывальника, кухонной раковины, емкости с водой, плавательного бассейна или в сыром подвале.
- ВЕНТИЛЯЦИЯ** - отверстия в корпусе устройства служат для вентиляции; они необходимы для нормальной работы устройства, так как предотвращают его перегрев. Устройство должно быть расположено таким образом, чтобы его местоположение не препятствовало его нормальной вентиляции. Не располагайте устройство на кровати, диване, ковре или других подобных поверхностях, или в таких местах как книжная полка или шкаф, где поток воздуха через отверстия вентиляции будет затруднен.
- ВЫСОКАЯ ТЕМПЕРАТУРА** - устройство должно располагаться вдали от источников тепла, таких как радиаторы отопления, кухонные плиты, или других устройств (включая усилители), которые производят большое количество тепла.
- ИСТОЧНИК ЭЛЕКТРОПИТАНИЯ** - устройство должно быть подключено только к такому источнику питания, тип которого описан в руководстве по эксплуатации, либо указан на корпусе устройства.
- ШНУР ПИТАНИЯ** - шнур электропитания должен пролегать таким образом, чтобы его не задевали ногами, и не пережимали предметами, поставленными на него или рядом.
- ПЕРЕРЫВЫ В РАБОТЕ** - если устройство не используется длительное время, следует отключить его от источника питания и антенны.

11. **ПРЕДМЕТЫ И ЖИДКОСТИ** - следует позаботиться о том, чтобы на устройство не падали различные предметы, а в его отверстия не проливались жидкости.
12. **РЕМОНТ ПОВРЕЖДЕНИЙ** - устройство подлежит ремонту, выполняемым квалифицированным персоналом, если:
  - a. Повреждены шнур или вилка электропитания.
  - b. Внутрь корпуса устройства попали предметы или жидкость.
  - c. Устройство подверглось воздействию дождя или влаги.
  - d. Устройство было уронено, либо был поврежден его корпус. Используйте только те настройки и регулировки, которые были указаны в данном руководстве.
  - e. Устройство не функционирует нормально.
  - f. Устройство демонстрирует значительные изменения в своей производительности.
13. **ТЕХОБСЛУЖИВАНИЕ** - пользователь не должен пытаться обслуживать данное устройство свыше того, что указано в настоящем руководстве по эксплуатации. Все другие виды обслуживания должны выполняться квалифицированным персоналом.
14. **ЧИСТКА** - перед тем, как чистить устройство, отсоедините его от источника питания. Не используйте для чистки жидкие или аэрозольные моющие средства, используйте для этого только влажную ветошь. Следуйте соответствующим указаниям, изложенным в данном руководстве.
15. **ГРОЗА** - во время грозы, а также в периоды длительного перерыва в эксплуатации устройства, следует отключать его от источника электропитания и антенны.
16. **ПРОВЕРКА БЕЗОПАСНОСТИ УСТРОЙСТВА** - после ремонта/обслуживания устройства, попросите службу работы с покупателями проверить безопасность устройства.
17. **ПЕРЕГРУЗКА** - во избежание опасности пожара или поражения электротоком, не перегружайте домашнюю сеть электропитания.
18. **ЭЛЕКТРОСТАТИЧЕСКИЙ РАЗРЯД** - если устройство не функционирует нормально, отсоедините устройство от источника питания и извлеките батарейки. Через небольшой промежуток времени подключите электропитание снова.

#### ДОПОЛНИТЕЛЬНЫЕ ПРИМЕЧАНИЯ К ИСПОЛЬЗОВАНИЮ УСТРОЙСТВА

#### НЕ ВСКРЫВАЙТЕ КОРПУС УСТРОЙСТВА. РЕМОНТ УСТРОЙСТВА ДОЛЖЕН ПРОИЗВОДИТСЯ ТОЛЬКО КВАЛИФИЦИРОВАННЫМ ПЕРСОНАЛОМ

#### Месторасположение устройства

- Старайтесь избегать вибраций, ударов и ребристых поверхностей, так как внутренние части устройства могут быть серьезно повреждены.
- Не кладите на устройство тяжелые предметы.
- Никогда не ставьте устройство на усилители или другие устройства, поверхность которых может стать горячей.
- Если устройство не используется, всегда закрывайте пылезащитную крышку.

#### Перемещение проигрывателя

- Перед перемещением проигрывателя, снимите с него грампластинку.
- Если проигрыватель не используется, рекомендуется снять с него пластинку и выключить проигрыватель.

#### Старайтесь избегать намагниченных объектов

- Держите намагниченные объекты, такие как громкоговорители, на расстоянии от проигрывателя.

#### Энергосбережение

- Рекомендуется выключить проигрыватель, если он не используется.
- Если проигрыватель не используется долгое время, рекомендуется отключить его от сети питания (вынуть вилку из розетки).

#### УСТАНОВКА БЕЗОПАСНОГО УРОВНЯ ГРОМКОСТИ

- Если Вы постоянно слушаете громкую музыку, Ваш слух постепенно адаптируется к такому уровню звука, и у Вас создается впечатление, что уровень громкости низкий.
- То, что Вам кажется нормальным, на самом деле может быть вредным для слуха.
- Чтобы защитить свой слух, установите низкий уровень громкости.
- Постепенно увеличивайте громкость до тех пор, пока Вы не будете слышать отчетливо и без затруднений.
- Повреждение слуха может быть значительным и необратимым.
- Если Вы заметили, что у Вас возникли проблемы со слухом, проконсультируйтесь у врача.

#### РАСПОЛОЖЕНИЕ КНОПОК УПРАВЛЕНИЯ И ФУНКЦИИ

#### Вид спереди

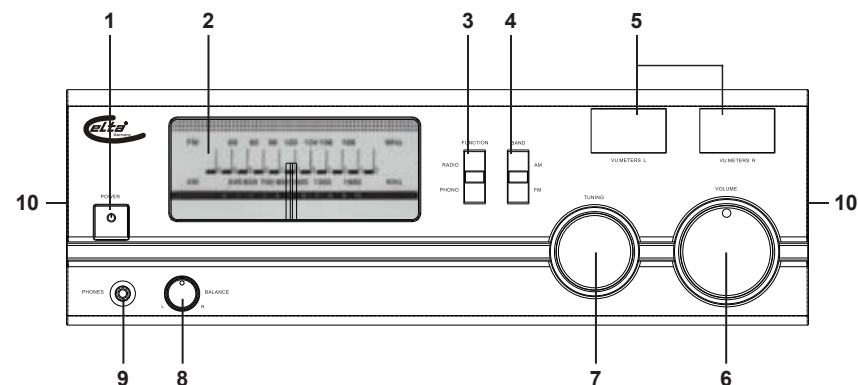

1. POWER: включение / выключение устройства
2. Шкала частот (FM / AM)
3. FUNCTION RADIO / PHONO: функциональный переключатель РАДИО / ПРОИГРЫВАТЕЛЬ (PHONO)
4. BAND AM / FM: переключатель диапазонов AM / FM.
5. VU METERS. L / R: левый/правый индикатор громкости
6. VOLUME: регулятор громкости
7. TUNING: ручка настройки FM / AM
8. BALANCE: регулятор стереобаланса громкоговорителей (L. / R.)
9. PHONE: гнездо для наушников
10. Встроенные громкоговорители

## ПРОИГРЫВАТЕЛЬ ГРАМПЛАСТИНОК

### Вид сверху

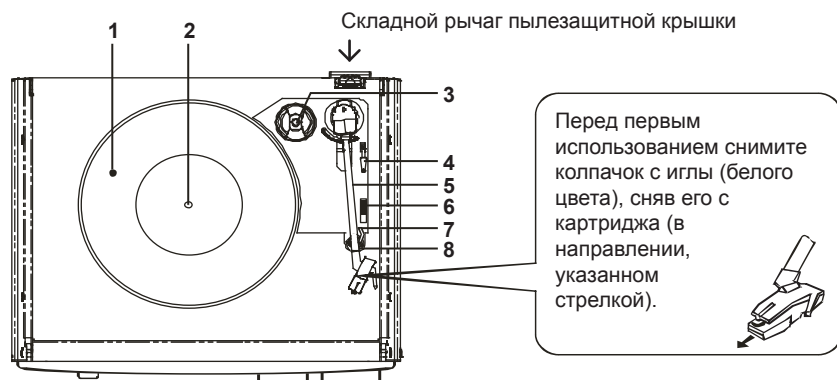

### Вид сзади

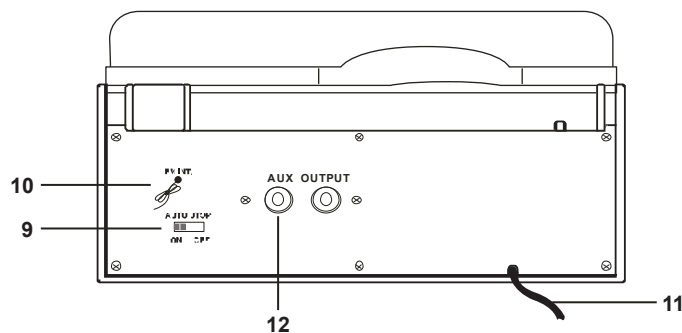

1. Проигрыватель
2. Центральный шпиндель
3. Адаптер 45 об / мин
4. Рычаг тонарма
5. Тонарм
6. Задатчик скорости 33 / 45 / 78
7. Фиксатор тонарма
8. Опора тонарма
9. AUTO STOP ON - OFF: ВКЛ / ВЫКЛ функции автостопа проигрывателя
10. FM ANTENNA : FM антенна
11. Шнур питания
12. AUX OUTPUT : левое / правое выходные гнезда аудио

## РАСПАКОВКА

Аккуратно извлеките устройство из упаковки. Сохраните упаковку для дальнейшего использования. Удалите все клейкие ленты.

Пылезащитная крышка упакована отдельно; она должна быть вставлена в складной рычаг, расположенный на задней панели устройства.

## ЭЛЕКТРОПИТАНИЕ

Включите шнур электропитания (11), в задней части устройства, в настенную розетку (230 В ~ 50 Гц).

### Внимание:

- Убедитесь, что напряжение электропитания соответствует параметрам, указанным на табличке (230 В ).
- Не прикасайтесь к вилке шнура электропитания мокрыми руками.
- Отключайте устройство от сети электропитания, если оно долго не используется (отпуск, и т.п.).
- Чтобы не повредить шнур электропитания, и таким образом, не подвергать себя риску поражения электротоком, при отключении от розетки всегда беритесь за вилку, а не за сам шнур.

## ОБЩИЕ УКАЗАНИЯ ПО ЭКСПЛУАТАЦИИ

### Вкл / Выкл

Чтобы включить устройство, нажмите кнопку POWER (1), расположенную на передней панели . Индикатор питания POWER (1) загорится красным светом. Подсветка шкалы частот загорится синим светом. Чтобы выключить устройство, снова нажмите кнопку POWER (1), синяя подсветка погаснет.

### Изменение рабочего режима

Выберите рабочий режим с помощью функционального переключателя (3), расположенного на передней панели. Установите его в положение RADIO, если Вы хотите включить радио, или в положение PHONO, если вы хотите включить проигрыватель.

### Подключения

Проигрыватель прост в эксплуатации, кроме включения шнура электропитания в розетку, никаких других подключений не требуется.

### Антенна

Для улучшения приема FM радиоволн, распрямите проволочную FM антенну (10), расположенную на задней панели устройства.

Для улучшения приема AM радиоволн, устройство следует повернуть в нужном направлении (встроенная ферритовая антенна).

### Наушники

Для приватного прослушивания подключите наушники с импедансом не менее 8 Ом (не входят в комплект поставки) через гнездо для наушников (9) (3,5 мм), расположенное на передней панели. громкоговорители автоматически отключатся.

### Balance

Регулировка соотношения громкости между правым и левым стерео каналами.

В обычных условиях, при использовании одинаковых громкоговорителей, ручка регулятора стереобаланса (8) должна быть выставлена в центральное положение. Поворот ручки по часовой стрелке означает усиление громкости по правому каналу (и снижение уровня громкости по левому каналу), и наоборот.

## VU METERS

Индикаторы уровня громкости левого и правого стерео каналов.

## AUX OUTPUT (АУДИО ВЫХОД)

Вы можете подключить внешний усилитель или громкоговоритель (4 Ома, не входят в комплект поставки) с помощью стерео аудио кабеля через гнезда AUX OUTPUT (12), расположенные на задней панели устройства.

Примечание: встроенные громкоговорители устройства не будут отключены.

## FM / AM РАДИО (все кнопки управления находятся на передней панели устройства)

1. Установите функциональный переключатель (3) в положение RADIO.
2. Установите переключатель диапазонов (4) в положение FM или AM.
3. Найдите нужную радиостанцию с помощью ручки настройки (7); частота будет показана на шкале частот.
4. Установите уровень громкости регулятором VOLUME (6).
5. Чтобы выключить радио, нажмите кнопку POWER (1) или переключите функциональный переключатель (3) в положение PHONO.

## Антенна

Распрямите проволочную FM антенну (10), расположенную на задней панели устройства. Для улучшения приема волн FM диапазона, покрутите антенной.

Для улучшения приема волн AM диапазона, поворачивайте в пространстве все устройство, пока вы не найдете наилучшее положение для приема (встроенная ферритовая антенна).

## ПРОИГРЫВАТЕЛЬ

Откройте проигрыватель, подняв крышку (взявшись за левую и правую ручки).

Разблокируйте фиксатор тонарма, и снимите защитный колпачок с иглы проигрывателя.

## Воспроизведение виниловых грампластинок

1. Установите функциональный переключатель (3) в положение PHONO PHONO.
2. Поставьте пластинку на деку (1). При воспроизведении синглов (17 см), используйте адаптер 45 об/мин.
3. Установите датчик скорости (6) в соответствии со скоростью записи - в положение 33, 45 или 78.
4. Поднимите тонарм (5) рычагом тонарма (4).
5. Поставьте иглу на край пластинки или на любое место записи, которое вы хотите воспроизвести.
6. Осторожно опустите тонарм (5) рычагом тонарма (4) на пластинку, чтобы начать воспроизведение.
7. Когда воспроизведение записи закончится, дека остановится автоматически. Осторожно поднимите тонарм (5) рычагом тонарма (4) с пластинки, и поставьте тонарм обратно на опору тонарма (8).
8. Чтобы прервать или остановить воспроизведение до того, как закончится запись, поднимите тонарм (5) с пластинки рычагом тонарма (4), и поставьте его обратно на опору тонарма (8).
9. На некоторых пластинках дека останавливается до того, как достигнут конец записи. В таких случаях, отключите автостоп (9) на задней панели проигрывателя, поставив его в положение OFF, чтобы прослушать запись до конца.

## Примечания

- Не останавливайте и не крутите вращающуюся деку рукой.
- Не поднимайте тонарм рукой с вращающейся пластинки; используйте для этого рычаг тонарма (4).
- Используйте фиксатор тонарма, чтобы не повредить систему его подъема и иглу проигрывателя.
- Если проигрыватель не используется, зафиксируйте колпачок иглы в системе подъема.
- Чтобы продлить срок эксплуатации системы тонарма и иглы проигрывателя, очищайте пластинку от пыли перед воспроизведением.
- После определенного периода эксплуатации, иглу следует заменить.

## Замена иглы

1. Поднимите тонарм (5).
2. Осторожно выдерните иглу, удерживая систему тонарма другой рукой.
3. Поставьте новую иглу, слегка нажав на нее, чтобы она защелкнулась на своем месте (удерживая иглу так, чтобы не повредить ее).

## СПЕЦИФИКАЦИЯ



Электропитание	230 В ~ 50 Гц
Частотный диапазон	FM : 87,5 МГц - 108 МГц AM : 525 kHz - 1615 кГц
Антенна	FM : проволочная антенна AM : ферритовая антенна (встроенная)
Размеры	примерно 355 x 335 x 175 мм(Д x Ш x В)
Вес	примерно 3,5 кг

Спецификация может быть изменена без предварительного уведомления.

# МОДЕЛ 2957 ГРАМОФОН С РАДИОПРИЕМНИК И ГОВОРТЕЛИ

## РЪКОВОДСТВО ЗА УПОТРЕБА

### ИНСТРУКЦИИ ЗА БЕЗОПАСНОСТ

 <p>Триъгълник със символ светкавица обръща внимание на „опасен волтаж“ без изолация в кабинета, който може да е достатъчно висок, за да причини електрически удар.</p>	<p><b>ПРЕДУПРЕЖДЕНИЕ</b></p> <p>РИСК ОТ ЕЛЕКТРОУДАР НЕ ОТВАРЯЙТЕ</p> <p>ПРЕДУПРЕЖДЕНИЕ: ЗА НАМАЛЯВАНЕ НА РИСКА ОТ ЕЛЕКТРОУДАР, НЕ ОТСТРАНЯВАЙТЕ КАПАКА (ИЛИ ЗАДНАТА ЧАСТ). ВЪТРЕ НЯМА ЧАСТИ ПОДДАВАЩИ СЕ НА ПОПРАВКА ОТ ПОТРЕБИТЕЛЯ. ОТНАСЯЙТЕ СЕ ЗА ПОПРАВКА КЪМ КВАЛИФИЦИРАН ПЕРСОНАЛ.</p>	 <p>Триъгълник с удивителен знак обръща внимание на важни инструкции за употреба и поддръжка в придружаващото ръководство, които трябва да се запомнят.</p>
--	--	--

### ДОПЪЛНИТЕЛНА ИНФОРМАЦИЯ



Внимавайте за малки части и батерии, не ги гълтайте. Може да се окаже опасно за здравето ви и да доведе до задушаване. Моля пазете малки уреди и батерии извън обсега на деца.



#### Важен съвет относно защита на слуха Предупреждение:

Вие се грижете за вашия слух, ние също. Затова бъдете внимателни, когато използвате този уред. Нашата препоръка: **Избягвайте висок звук.** Децата трябва да се наблюдават, когато използват слушалки; уверете се че уреда не е настроен на силен звук.

**Предупреждение!**  
Високият звук може да причини непоправима вреда на детския слух.



НИКОГА не позволявайте на никого, особено на деца, да поставят предмети в отвори, цепнатини или входове на този уред. Това може да доведе до смърт от електроудар. Уреда трябва да се отваря само от квалифициран персонал.



Използвайте уреда само за предназначенията употреба. Този уред може да се използва само в дома или офиса.



Пазете това ръководство за бъдеща употреба.



#### Инструкции за опазване на околната среда

Не изхвърляйте продукта в обикновените домашни отпадъци след края на жизнения му цикъл; предайте го в събирателен пункт за рециклиране на електрически и електронни уреди. Символа на продукта, инструкциите за употреба или опаковката ще информират за методите на изхвърляне. Материалите са годни за рециклиране, както е споменато в маркировката. Чрез рециклиране или други форми на повторна употреба на стари уреди, вие допринасяте за защита на природната среда. Моля запитайте местната управа за оторизирано място за изхвърляне.



Не препречвайте вентилацията на уреда. Уверете се че пердетата, вестници, мебели или други предмети не блокират вентилационната система на апарата. Вентилационната система трябва да може да функционира по всяко време! Прегряването може да доведе до сериозна повреда на уреда и да намали неговото функциониране и живот.



#### Горещина и топлина

Не излагайте уреда на пряка слънчева светлина. Уверете се, че уреда не е изложен на директни топлинни източници като радиатори или огън. Уверете се, че вентилационните отвори на уреда са закрити.



#### Влага и почистване

Този уред не е непромокаем! Не потапяйте във вода. Не позволявайте контакт с вода. Ако влезе вода в уреда, това може да причини сериозна вреда. Не използвайте почистващи материали, които съдържат алкохол, амоняк, бензин или разграждащи съставки тъй като те могат да повредят уреда. За почистване използвайте меко, влажно парче.



#### Професионално рециклиране

Батерии и опаковки не трябва да се изхвърлят в общите отпадъци. Батерии трябва да се предават в събирателен пункт за използвани батерии. Отделяне на еднократни опаковки е добре за екологичната среда.

### Упътване за безопасност

- ПРОЧЕТЕТЕ УПЪТВАНЕТО** - Всички инструкции за безопасност и употреба трябва да бъдат прочетени преди да се работи с уреда.
- ЗАПАЗЕТЕ ИНСТРУКЦИИТЕ** - Инструкциите за безопасност и употреба трябва да бъдат съхранени за бъдеща справка.
- СПЕЦИАЛНИ ПРЕДУПРЕЖДЕНИЯ** - Трябва да се спазват всички предупреждения изписани върху уреда и тези в упътването за употреба.
- СЛЕДВАЙТЕ ИНСТРУКЦИИТЕ** - Трябва да се спазват всички инструкции за употреба.
- ВОДА И ВЛАГА** - Уреда не би трябвало да се използва близо до вода, например близо до душкабина, умивалник, кухненска мивка, открита пералня, плувен басейн или мокро антре.
- ВЕНТИЛАЦИЯ** - Отворите в уреда са направени за негова надеждна вентилация. Те са необходими за да предпазват уреда от прегряване. Уреда трябва да е поставен така, че неговото местонахождение или положение да не пречи за свободното му вентилиране (охлаждане). Не поставяйте уреда върху легло, диван, одеало или подобна повърхност, която би могла да закрие вентилационните му отвори, както и в затворени пространства като библиотека или шкаф, които спират свободния приток на въздух през вентилационните отвори.
- ТОПЛИНА** - Уреда трябва да е разположен далече от източници на топлина като радиатори, печки или друга техника, (включително усилвател), които могат да излъчват топлина.
- ИЗТОЧНИК НА ЕНЕРГИЯ** - Уреда трябва да се свърже към източник на енергия само от типа, посочен в упътването за употреба или както е отбелязано върху него.
- ЗАЩИТА НА ЗАХРАНВАЩИЯТ КАБЕЛ** - Захранващите кабели трябва да бъдат инсталирани по такъв начин, че да не се настъпват при ходене или пробиват от неща сложени върху или до тях.
- НЕУПОТРЕБА** - По време на дълги периоди на неупотреба на уреда, моля изключете го от електрозахранването и антената.

11. **ПРЕДПАЗВАНЕ ОТ ЗАМЪРСЯВАНИЯ И ТЕЧНОСТИ** - Трябва да се внимава през отворите на уреда да не навлизат външни предмети или течности.
12. **ИЗИСКВАНИЯ ПРИ РЕМОТ** - Уреда трябва да бъде ремонтиран само от специално обучени работници когато:
  - a. Захранващият кабел или щепсел е повреден.
  - b. Във вътрешността на уреда са попаднали външни предмети или течност.
  - v. Уреда е бил изложен на дъжд или влага.
  - г. Уреда е бил изпускан , или обвивката е повредена. Използвайте само контролите и настройките, както е указано в потребителското ръководство.
  - д. Уреда не действа по нормален начин.
  - е. Уреда показва сериозни отклонения от нормалната си работа.
13. **РЕМОТ** - Ползващият уреда не трябва да се опитва да го поправя при настъпили повреди неописани в ръководството за употреба. Всички сложни ремонти трябва да се извършват от специално обучени работници.
14. **ПОЧИСТВАНЕ** - Изключете уреда от електрическото захранване преди почистване. Не използвайте течни или аерозолни почистващи препарати, а само мека, влажна кърпа. Следвайте указанията за почистване и поддръжка описани в този наръчник.
15. **ЗАЩИТА ОТ МЪЛНИЯ** - По време на гръмотевична буря и дълги периоди на неупотреба, моля изключвайте уреда от електрическото захранване и антената.
16. **ПРОВЕРКА ЗА СИГУРНОСТ** - След ремонт на уреда, помолете служителите от сервиза да направят проверка за сигурност на уреда.
17. **ПРЕТОВАРВАНЕ** - За да избегнете опасност от възпламеняване и електрически удар не претоварвайте контактите и разклонителите в които е включен уреда.
18. **РАЗТОВАРВАНЕ ОТ ЕЛЕКТРОСТАТИЧНО НАПРЕЖЕНИЕ** - Изключете електрозахранването и извадете батериите, ако уреда не работи както трябва. След кратко време отново поставете батериите и включете електрозахранването.

#### ДОПЪЛНИТЕЛНИ ЗАБЕЛЕЖКИ ЗА УРЕДА

#### НЕ ОТВАРЯЙТЕ УРЕДА. УРЕДА ТРЯБВА ДА СЕ ОТВАРЯ САМО ОТ КВАЛИФИЦИРАН СПЕЦИАЛИСТ

##### Определяне местоположението на уреда

- Избягвайте вибрации, удар или повърхности под ъгъл, тъй като това може да доведе до сериозна повреда на вътрешните части на уреда.
- Не поставяйте тежки предмети върху уреда.
- Никога не поставяйте уреда върху тонколони или други уреди, които се нагряват.
- Ако не използвате уреда винаги го затваряйте с капака за предпазване от прах.

##### Преместване на въртящия се диск

- Преди преместване, отстранете плочата.
- Препоръчително е да отстраните плочата и да изключите уреда по време на периоди, когато няма да го употребявате.

##### Избягвайте намагнетени предмети

- Дръжте намагнетени предмети, като например слушалки, на разстояние от въртящия се диск.

##### Енергоспестяване

- Препоръчително е уреда да се изключи, ако не се използва.
- Ако въртящия се диск не се използва за дълги периоди от време, той трябва да се изключи от АС контакта.

#### НАСТРОЙКА НА БЕЗОПАСНО НИВО НА ЗВУКА

- При продължително слушане на силна музика слуха ви постепенно се настройва към това и имате усещането, че звука е недостатъчно силен.
- Това което ви се струва нормално може всъщност да е вредно.
- За да предотвратите това, настройте звука на ниско ниво.
- Увеличете нивото на звука бавно, докато чувате ясно и без проблеми.
- Увреждането на слуха може да е голямо и не е поправимо.
- Ако забележите слухов проблем, консултирайте се с лекар.

#### РАЗПОЛОЖЕНИЕ НА КОНТРОЛИ И ФУНКЦИИ

##### Изглед отпред

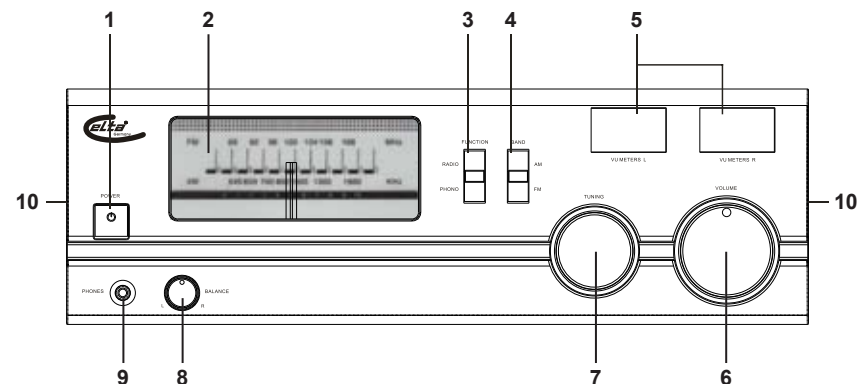

1. POWER: Включване / изключване на уреда
2. Скала за честота (FM / AM)
3. FUNCTION RADIO / PHONO: Селектор за функция РАДИО / ФОНО
4. BAND AM / FM: AM / FM Band selector.
5. VU METERS. L / R: Ляв/десен индикатор за сила на звука
6. VOLUME : сила на звук
7. TUNING : Контрол за настройка FM / AM
8. BALANCE : Контрол за баланс на тонколона (L. / R.)
9. PHONE : Жак за слушалки
10. Вградени тонколони

## ВЪРТЯЩ СЕ ДИСК

### Изглед отгоре

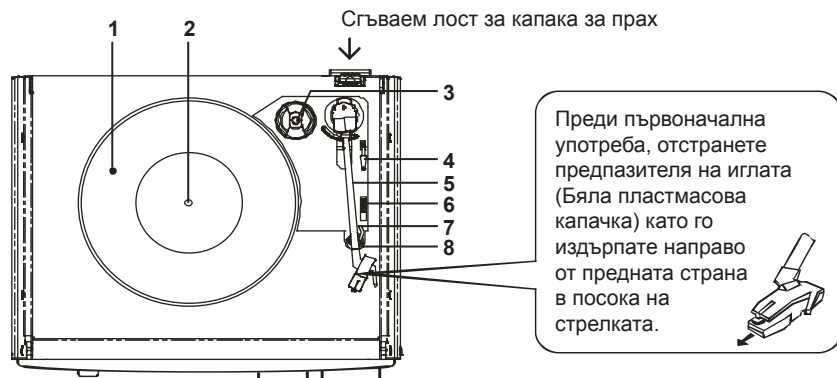

### Изглед отзад

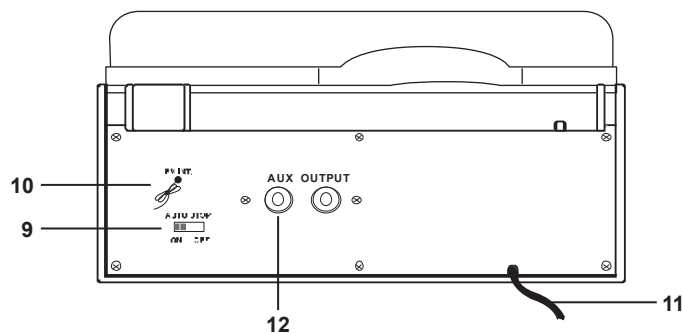

1. Въртящ се диск
2. Централна част
3. 45 квм адаптор
4. Лост
5. Ръкохватка
6. селектор за скорост 33 / 45 / 78
7. Заклучващо устройство за ръкохватката
8. Поставка за ръкохватката
9. AUTO STOP ON - OFF: Функционален ключ за автоматично спиране / пускане
10. FM ANTENNA : FM антена
11. Електрокабел
12. AUX OUTPUT : Изход за аудио жакове ляв / десен

## РАЗОПАКОВАНЕ:

Извадете внимателно уреда от опаковката. Запазете опаковката за употреба в бъдеще. Отстранете всички залепващи ленти. Капака за предпазване от прах е опакован отделно и трябва да се постави в десния лост за прегъване в садната част. Оставено е място за поставяне.

## ЕЛЕКТРОЗАХРАНВАНЕ

Свържете електрокабела (11) в задната част към стенен контакт 230 В ~ 50 Хц.

### Предупреждение:

- Уверете се, че главното електрозахранване съответства на спецификациите на типовия етикет (230В).
- Не докосвайте контакта с влажни ръце.
- Изключете уреда от главното захранване по време на продължителни периоди на неупотреба ( напр. Ваканция).
- За да предотвратите повреда на кабела и рисковете от това винаги използвайте щепсела, а не кабела при изключване от главното електрозахранване.

## ОБЩИ ИНСТРУКЦИИ ЗА УПОТРЕБА

### Включване / Изключване

За да включите уреда натиснете бутон POWER (1) в предната част. Индикатора POWER (1) светва в червено. Светлината на скалата за честота светва в син цвят. За изключване на уреда натиснете POWER (1) отново, синята светлина изгасва.

### Промяна на режима на действие

Изберете режима с функционалния селектор (3) в предната страна. Настройте на RADIO за действие на радиото или на PHONO за грамофона.

### Връзки

Действието на уреда е лесно и освен включването на електрокабела към главното електрозахранване, други връзки не са необходими.

### Антена

За по-добро FM приемане развийте FM жичната антена (10) в задната страна на уреда. За по-добро приемане на AM Уреда трябва да се насочи ( вградена феритна антена).

### Слушалки

За индивидуално слушане, свържете слушалки със съпротивление не по-малко от 8 Ома ( не се доставят) към 3.5 мм жак за слушалки (9) в предната страна. Тонколоните автоматично се изключват.

### Balance

Настройка на съотношението на силата на звука между десния и левия стерео канал. При нормални условия за слушане и с действието на идентични тонколони автоматичния контрол за баланса (8) трябва да се настрои на централно положение. Завъртането на контрола по посока на часовниковата стрелка означава че се увеличва силата на звука на десния канал и обратно.

### VU METERS

Индикатори за сила на звука на левия и десния стерео канал. channel.



### AUX OUTPUT (АУДИО - ИЗХОД)

Можете да свържете външни тонколони или усилватели (4 Ома, не се доставят) със стерео аудио кабел към жака AUX OUTPUT (12) на гърба на уреда.

Забележка: Вградените усилватели на уреда няма да се заглушат.

### РАДИО FM / AM (Всички контролни са на предната страна на уреда)

1. Поставете функционалния селектор (3) на положение RADIO.
2. Настройте селектора за честота (4) на FM или AM.
3. Изберете желаната станция с ключа за настройка (7), честотата ще се изпише на скалата за честота.
4. Завъртете VOLUME (6) за настройка на силата на звука
5. За да изключите радиото натиснете бутон POWER (1) или превключете чрез функционалния селектор (3) на положение PHONO.

### Антенa

Развийте FM жичната антена (10) в задната страна на уреда. За по-добро приемане, раздвижете антената.

За по-добро AM приемане завъртете целия уред, докато намерите най - доброто приемане (вградена феритна антена) .

### ГРАМОФОН

Отворете капака като го повдигнете чрез лявата и дясната дръжка.

Отключете уреда за заключване на ръкохватката и отстранете предпазното покритие от иглата чрез издърпване напред.

### Плейбек на плоча

1. настройте функционалния селектор (3) в предната страна на PHONO.
2. Поставете плоча в центъра на движещия се диск (1). При пускане на единични плочи (17 см) използвайте 45-обм на оста в центъра.
3. Настройте селектора за скорост (6) според плочата на положение 33, 45 или 78.
4. повдигнете ръкохватката(5) с помощта на лоста (4).
5. Поставете иглата над края на плочата или друго положение над плочата, която искате да пуснете.
6. отпуснете надолу ръкохватката (5) с лоста (4) внимателно, за да пуснете плейбека.
7. На края на плочата движещия се диск спира автоматично. Повдигнете ръкохватката(5) внимателно чрез лоста (4) от плочата и я поставете обратно на поставката (8).
8. За да прекъснете или спрете плейбек преди края на плочата, повдигнете ръкохватката(5) внимателно с лоста(4) от плочата и поставете обратно на поставката (8).
9. При някои плочи, въртящия се диск спира преди края на плочата. В този случай настройте ключа за автоматично спиране (9) в задната страна на OFF , за да чуете цялата плоча.

### Важни забележки

- Не спирайте или завъртайте движещия се диск с ръка
- Не повдигайте ръкохватката ръчно от въртяща се плоча; винаги използвайте лоста. (4).
- Използвайте заключващото устройство на ръкохватката, за да предотвратите повреда на повдигащата система и иглата.
- При неупотреба поставете предпазното покритие на иглата.
- За да имате по-дълъг живот на иглата и системата за повдигане, почиствайте плочите преди пускане.
- След определен период от време иглата трябва да се смени.

### Смяна на иглата

1. Повдигнете ръкохватката (5).
2. Издърпайте внимателно старата игла като придържате системата за повдигане с другата ръка.
3. Поставете новата игла и внимателно натиснете, докато щракне на място ( дръжте от външната страна, за да предотвратите повреда).

### ТЕХНИЧЕСКИ ДАННИ

Електрозахранване	AC 230 В ~ 50 Хц
Скала на честота	FM : 87.5 МХц - 108 МХц AM : 525 кХц - 1615 кХц
Антенa	FM : Жична антена AM : Феритна антена (вградена)
Размери	прибл.. 355 x 335 x 175 мм (Д x Ш x В)
Тегло	прибл.. 3.5кг

Спесификациите подлежат на промяна без предварително уведомяване.